



**Max User Weight: 150 kg / 330 lbs**

## Table of contents

English .....	4
Svenska .....	19

## Product Overview

### REF

56-304  
56-304-B/0-FKN\_R  
56-304-B/0-FKH\_R-PU  
56-304-B/0-FKH\_R-PL-PU-R  
56-304-B/0-PU  
56-304-B/1-PL-PU  
56-304-PLUS  
56-304-PLUS-PU  
56-304-PLUS-RED  
56-304-PU  
56-304-RED  
56-304/100  
56-304/75  
56-304/75-B/0  
56-304/75-B/0-FKH\_R-PS-PU  
56-304/75-B/0-FKN\_R-PU  
56-304/75-B/1  
56-304/75-PLUS  
56-304/75-PLUS-PU  
56-304/75-PU  
56-307  
56-307/100  
56-307/75  
56-307-B/1-PU  
56-307-B/1-PU-RED  
56-307-PU  
56-307/LOW

Bure Space is a walker that has been specifically designed for the orthopaedics departments and situations where patients require extra leg room to get up closer to wheelchairs or similar. Bure Space is available with electrically operated or hydraulic height adjustment.

## 1. Intended use

Walkers are indoor, movable and portable assistive aids, which together with approved accessories are intended to be used for transfer from sitting to standing positions, and walking training. Walkers are to be used by persons with reduced muscular strength, who shall be able to stand and perform simple leg movements. Walkers are to be used for leaning on when walking and standing during early mobilisation training. Walkers and accessories are intended for indoor use only in Home Healthcare environment and Professional Healthcare facility environment.

The Bure Space is intended to be used in orthopaedics department and situations where patients require extra leg room to get up closer to wheelchairs or similar.



## 2. Contraindications, Precautions, Warnings

### Contraindications

- The device may not be used by patients above the maximum weight indicated on the label of the device.

### Precautions

- Check that the device is used on a dry and flat surface.
- Check the device is correctly mounted/assembled before its first use.
- Check the device after every folding/disassembly after any transport.
- Check height adjustment and leg spreading motions and inspect the actuators or gas pistons full ranges.
- Activate the brakes whenever the device is not in use.
- Check the function of the brakes before use.
- Inspect the device regularly to detect any signs of damage. If there are any visible signs of damage, contact Direct Healthcare Group Customer Service.
- Check that the hand control does not show signs of wear before every use.
- Check that the hand control markings are in accordance with the lifting functions.
- Check the battery status of an electrically operated model before using the device.
- Warranty applies only if repairs or alterations are made by personnel who are authorized by Direct Healthcare Group.
- Ensure that there are no obstacles or people in the way of the device, when moving.
- Handle batteries with care. Do not drop.
- Use only batteries and cables that are intended for the device as instructed by the manufacturer.
- Verify that potential accessories that might be used are properly attached to the device before use.
- Low speed is recommended when moving with the device.
- Take care not to drive the device over thresholds with high speed or force. Approach the threshold with lower speed and communicate the coming threshold to the user.
- In case of an electrical model of the device, check that the hand control does not show signs of wear before every use
- Keep the instructions for use together with the product so that it can be used as a reference if necessary.

- Beware of moving parts during usage.
- Perform a risk assessment on the user before using the Walker to ensure they can stand and perform simple movements.

### Warnings

- The device may not be used by infants, children or adults who are 146 cm or shorter.
- The caregiver must be able to read and understand the Manual/IFU of the product.
- Caregiver: Never use the device if you have not had a proper training on how to use the device including the accessories.
- Maintenance/Service staff: Never maintain the device if you have not had a proper training on how to use and maintain the device including the accessories.
- It is important to use only approved accessories to prevent unintended detachment of components and subsequently a fall that may lead to patient injury.
- Use careful and gentle maneuvers when moving the device.
- Perform maintenance/service of the device, according to the instructions in the IFU (Instruction for use), at least once every 12 months.
- No parts of the device shall be serviced, while the device is in use
- Accessories must be properly fitted and tested in relation to the user's needs and functional ability.
- Special care must be taken when using strong electrical power sources such as diathermy and the like so that diathermy cables are not placed on or near the device. In case of doubt consult with a Direct Healthcare Group representative.
- When lifting the device, only use the denoted handholds. At least two people are required for lifting the device.
- Do not leave a patient unattended when the device is being used.
- The device can not be used by patient alone.
- Never move the walker by pulling on the actuator device or gas piston.
- The device must not be lowered into water.
- The device must not be cleaned using steam.
- The device must not be left or stored in a damp or humid environment.
- The device must not be charged in a wet room.
- The device must not be used outdoors, only indoors.
- To avoid the risk of electric shock, this equipment must only be connected to a supply mains with protective grounding.
- No modification of this equipment is allowed
- Do not modify this equipment without authorisation of the manufacturer.
- If this equipment is modified, appropriate inspection and testing must be conducted to ensure continued safe use of this equipment.
- Do not use the device while it is charging.
- Do not use the device if any of the cables shows signs of wear and tear.
- Do not put the device in direct sunlight as it may get hot.
- Do not run over the cables with the walker or other devices.



**Always read the user manual**

Always make sure that you have the correct version of the manual. The most recent version of all manuals are available for downloading at/from our website: [www.directhealthcaregroup.com](http://www.directhealthcaregroup.com).

#### **Before first use:**

- Inspect the packaging for any damage.
- Check for correct product being delivered.
- Check to ensure that the device is free from damage.
- Check if all the parts/components are included in the package.
- Check if all approved accessories are included in the package.
- Check if Product Quality Approval document is included in the packaging. Save this document for future contact with manufacturer.
- Make certain the device is properly assembled.
- Check lifting function and bottom-frame adjustment function.
- Check if it is possible to move the device in all directions.

### **3. Using Bure Walker**

#### **Standing up and walk training**

1. Ask the user to sit on the edge of the bed or chair. Bring out the walking table and place it in front of the user. Lock the brakes on the wheels.
2. Ask the user to place their arms on the armrests. If necessary, ask the user to move forward on the seat base so that the user reaches the handles.
3. Ask the user to lean forward. To start raising the walking table, press the UP button on the controller. Raise the walking table to a desired height.
4. Unlock the brakes. Adjust the height of the walking table to a desired position
5. Assist the user while walk training.

With gas piston:

1. Ask the user to sit on the edge of the bed or chair. Bring out the walking table and place it in front of the user. Lock the brakes on the wheels.
2. Raise the walking table by pressing the handle on the gas piston.
3. Ask the user to lean forward, grasp the armrests and stand up.
4. Adjust the height of the walking table to a desired position

## 4. Using Bure Walker with Gait Training Kit 56-388



- The gait support harness has four blue straps with a plastic buckle allowing for adjustments in length, having steel carabiner clips at the ends to be fasten to the gait walker. The carabiner clips on to the metal mounts placed under the table of the Gait walker.
- Apply the gait walker support harness by clipping on the two front carabiners to the front mounters, one on each side of the table.
- Place the user standing up in the Gait walker. Pull back the harness in between the legs and clip on the carabiners to the back mounters, one on each side of the table. Adjust the harness to the user by pulling in the back strap loops.
- **Observe!** Intended use of the Gait trainer support harness is to practise walking. It is **not** a sitting or lifting aid.



### Standing Plate

Attach standing plate by hooks on the main frame of the walker

## Raising/Lowering the Frame

Adjust the height with the aid of the remote control UP and DOWN arrows.

Handset Plus has charge indicator / battery (low, medium, high) and Service indicator (see further under "Hand Control Plus").



## Adjusting the Handles

To adjust handles to the desired position; loosen screw, adjust handle, tighten screw.



## Left and Right Adjustment of Armrests

The armrests can be adjusted sideways for optimal support; loosen screw, adjust armrest, tighten screw.

NOTE: The rear attachments on the frame/armrest are interchangeable (left with right and vice versa) to provide different widths. The locating pins on the cushion's underside/rear can also be moved. These adjustment capabilities make customisation possible.



## Locking/Unlocking Castors wheels

The device is equipped with lockable / braked castor wheels. Lock the wheels by pressing the green pedal brake down with your foot. To release the break, press the green protruding part with your foot.



## Hand Control Plus

\*\*1. Service indicator – flashes red after 11 months' operation.

Constant light (red) after 12 months' operation.

The indicator is a reminder to review the maintenance instruction (see Maintenance Instructions). This should be done at least once every 12 months.

Reset: hold down buttons <2a> + <2b> for at least 30 seconds. \*\*The indicator will go out around 30 seconds after the hand control is activated (battery conservation function).





## Battery Charging

Battery charging must take place when the device is not in use.

Charging starts automatically when power plug is connected to 230V wall socket. Green light on the control box will turn on, once the power plug is connected.

- The LED flashes green during charging.
- ON/OFF: To use the product, press ON.
- The green lamp will begin to flash.
- Use the OFF button (hold down for 5 s) to switch off the battery if the product will not be used for an extended period.
- The LED will show a constant green light when the battery is fully charged.
- When the battery is in normal state/in operation, the LED flashes green at REGULAR intervals, namely 0.5 s ON, 4 s OFF.
- When the battery requires charging (remaining charge <25%) the LED will flash orange/red at REGULAR intervals, namely 0.5 s ON, 4 s OFF.



NOTE: The battery has an in-built device that automatically switches it off when remaining charge is <20%. The LED is then extinguished. The battery must now be fully charged before the electronics can be used again.

## Control box

The control box cover can be opened by using a screwdriver or similar; refer to the instructions which are sitting on the control box.

NOTE: Make sure that plugs are connected to the correct sockets otherwise the actuators can be damaged.

1. Connector for actuator up / down.
2. Hand control connector.
3. Battery outlet.
4. Connector for mains cable. NOTE: The mains cable must

ALWAYS be connected to the control box for IP protection to be valid.



## Trouble shooting

If the lifting function cannot be activated, check the following:

- That all cables are properly and securely connected, Pull out the contact and plug it in again firmly.
- That battery charging is not in progress.
- That the battery is charged.

If the device is not working properly, contact your distributor.

If the device makes unusual noises:

- Try to determine the source of the sound. Take the device out of operation and contact your distributor.

## Accessories

Art. Nr.	Description
56-339-1-0	Handbrake kit/2 handles
56-339-1-1	Handbrake kit/One-handed brake
56-336-4	Oxygen holder
56-337	Side support, adjustable
56-338	Drip rod complete with attachment
56-389	Soft basket with attachment
56-352	Lower Leg Support

## 5. Maintenance

The device must undergo thorough inspection at least once per year. Inspection must be performed by authorised personnel and in accordance with Direct Healthcare Group's instructions.

Repairs and maintenance may only be done by authorised personnel using original spare parts.

Check that	Action if a problem is noticed
<p><b>General</b>            The Walker feels firm/free from play.            The Walker does not rattle during manoeuvres.            The Walker is level and all of its castors are in contact with the floor.            The Walker is not dirty.</p>	<p>Clean with lukewarm soap solution or alcohol-based cleaning agent (no petroleum products).</p>
<p><b>Armrests</b>            Armrests are intact and clean.            Armrest widening is functional.</p>	<p>Clean; replace if damaged.            Replace lock knob.            Fit lock screws/plates as required.</p>
<p><b>Handle</b>            Grips are not damaged/dirty.            Handle adjustment is functional.</p>	<p>Clean with lukewarm soap solution (no petroleum products).            Replace handle grips.            Fit lock screws/plates as required.</p>
<p><b>Electronics</b>            Check that the charging cable is connected to the control box.            Check that the hand control is connected to the control box.            Check that the battery, actuators and control box are not loose.</p>	<p>If any part needs to be replaced refer to the wiring diagram in the control box wiring section.            Fit new charging cable; this must always be connected to the control box.            Connect or fit new hand control as required.            Tighten; replace with new fasteners as required.</p>
<p><b>Height adjustment</b>            Raising and lowering are functional.            The Walker feels stable at maximum settings.            There is no play between the vertical frame and bottom frame.            Height adjustment clamps lock.            The electric actuator fitting must be free from play.            Height adjustment via hand control is functional. The electric actuator must run smoothly at a constant speed.</p>	<p>Fit new guide sleeves (in frame) or end plugs (in chrome tubes) as required.            Tighten all lock bolts.            Replace clamps.            Tighten the attachment fitting concerned; replace bolts/lock nuts as necessary.            Check that the battery/hand control/ actuator are connected in accordance as in the control box wiring section.            Charge the battery.            The part list shows the design and which fasteners must be checked.</p>
<p><b>Frame parts</b>            There is no mechanical damage.            There are no scratches.            End plugs/lower frame fitted</p>	<p>If mechanical damage is present, contact DHG Customer Services.            Touch up as necessary.            Fit new end plugs.</p>
<p><b>Castors/brakes</b>            Castors roll easily/tread not damaged.            The castors are firmly fastened to the lower frame.            Castor brakes functional on all castors.            Handbrake functional.</p>	<p>Clean or replace castors.            NOTE! Castors are always fixed to the lower frame with thread locker or lock nuts. The castors are sealed and we do not recommend their dismantling; instead, replace the whole castor assembly.            Tighten the castor bolt and fit locking nut or use thread locker (depends on model).            Replace castor assembly.            Adjust the brake or fit new castors.</p>

Power cord may only be replaced by DHG service personnel or technical personnel trained by DHG.

DHG can provide upon request necessary technical information in order to assist maintenance and repair of the device.

## Storage and transportation

The walker should be transported and stored in 5 °C to 50 °C and in normal humidity, 20% to 80% non-condensing. The air pressure should be between 700 and 1060 hPa. Leftmost symbol indicates storage and transportation. Let the walker reach room temperature before the batteries are charged or the walker is used. The walker should not be stored so that it is exposed to dust, or so that the battery or gas piston is exposed to direct sunlight.

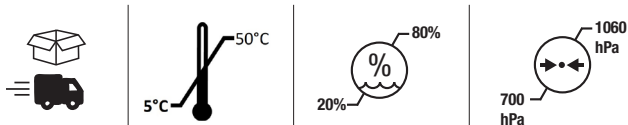

## Operation

The operating environment should be 5 °C to 40°C, relative humidity 20% to 80% non-condensing, and atmospheric pressure 700 to 1060 hPa. See also Technical specification below. Leftmost symbol indicates operating condition.

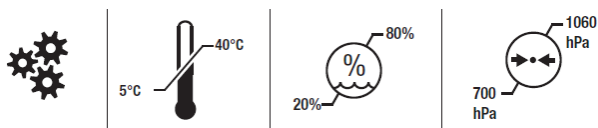

## Cleaning and disinfection

After every use:

Clean the walker armrests and handles. Wipe using a mild soap solution/surface disinfectant. However, the product is not corrosion proof.

Weekly and possibly more often depending on frequency of use:

If necessary, clean the whole walker with a cloth with warm water or a soap solution and check that the castors are free from dirt and hair. The electronic components (battery, control box, hand control, actuators, cables) should be cleaned with a damp cloth only. To avoid degreasing of the piston rods, the actuators should be retracted to minimum stroke and without load before cleaning. Ensure that the device is dried thoroughly after cleaning.

If disinfection is needed:

70% ethanol, 45% isopropanol or similar should be used.

Do not steam clean due to risk of corrosion.

Do not use cleaning agents containing phenol or chlorine, as this could damage the materials.

With environments with high risk of infections use the walker with PU-cushions (Accessory number 57-361-L and 57-361-R)

## Recycling/Disposal

When the product is no longer usable it should be recycled in accordance with legislation and regulations in the country concerned. All electrical parts including batteries must be removed and recycled as electrical components. Ask your local recycling station for further information about how the different materials in the product (metals, plastics, electronics) should be recycled. Used batteries can also be returned to Direct Healthcare Group or a Direct Healthcare Group distributor for recycling.

## 6. Technical Specifications

<b>Control box</b>	TiMotion, Voltage 220V-240VAC, 50Hz, 1250mA/24VDC, 70VA, IP66, Class II (Doubled insulated)
<b>Batteries</b>	TiMotion, 24 V - 4A, 96Wh, Rechargeable Li-Ion Battery, IP66, Cable length 600mm, Duty cycle: 10%, Max. 2min. ON/18 min./OFF
<b>Actuator</b>	12VDC, Max 8,0A, Push: 2000N, Self-locking capacity (min): 1000N, Stroke 400mm +/- 2 mm, IP66. Duty cycle: 10%, Max. 2min.ON/18min. OFF
<b>Hand Control</b>	Cable length straight 300mm + coiled 400 mm, IP66
<b>IP class</b>	IPX5
<b>Material</b>	Steel
<b>Castors</b>	125/100/75mm
<b>Weight</b>	20 kg
<b>Expected Service life</b>	8 years
<b>Max patient weight</b>	240 kg / 529 lbs
<b>Operating environment</b>	5 °C to 40°C, relative humidity 20% to 80% non-condensing, and atmospheric pressure 700 to 1060 hPa.
<b>Storage and transportation environment</b>	5 °C to 50 °C, relative humidity 20% to 80% non-condensing, and atmospheric. Environment pressure 700 to 1060 hPa.
<b>Height</b>	125 mm wheels model minimum 900 mm and maximum 1300 mm 100 mm wheels model minimum 880 mm and maximum 1280 mm 75mm wheels model minimum 850 mm and maximum 1250 mm
<b>Length</b>	850 mm
<b>Width</b>	775 mm
<b>Turning Width</b>	125 mm wheels: 1158 mm, 100 mm wheels: 1130 mm, 75 mm wheels: 1130 mm
<b>Materials in contact with human skin</b>	Materials that user and operator/caregiver are exposed to during usage of the product for prolonged time: Poroflex (synthetic leather cushions) P <sup>x</sup> Polyurethane (on PU cushions) P Dryflex (handles) P PA6 + 20% GF (brake lever) P Hand control C <sup>x</sup>
<b>Applied parts:</b>	Armrest P Handles P Knee pad P Foot rest support P Foot rest support clamps C Handles adjusting knobs C Hand controller and its holder. C Handles to adjust the armrest width. C Hand control C Charger C Charger cable C Footplate

<sup>x</sup> P - patient, <sup>x</sup> C - caregiver

## 7. Parts

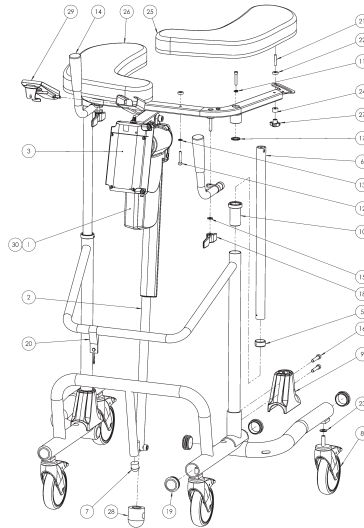

NO.	PART NO.	DESCRIPTION	NO.	PART NO.	DESCRIPTION
1	58-373	Control box 220V Digital Li-On TiMotion Bure	16	57-810	Screw MC6S M8x45
2	58-377	Actuator T-Motion 2000N/5200rpm, Bure	17	57-811	Serrated lock washer M16
3	58-389	Battery box 4.0 Ah TBB5/Li-On	18	57-917	Wing nut
4	58-335	Telescopic Inner pipe	19	57-925	Endcover pipe 39mm black
5	57-421	Telescope inner pipe Bushing	20	56-308	Cable holder Bure charger
6	57-422	Telescope inner pipe Tube	21	57-808	Pin bolt M6x25 8.8
7	57-747	Plug dome plastic 25dia	22	57-792	Washer Cushion
8	57-049	Castor wheel 125mm brake	23	57-848	Nordlock 10,7x21x2,5
9	57-307	Protective cover plastic	24	57-918	Washer 6,5x15x10
10	57-310	Middle frame bushing	25	57-357-L	Armrest Cushion Low Left
11	57-803	Locking washer M10 6.1x11.8x1.6	26	57-357-R	Armrest Cushion Low Right
12	57-804	Screw MC6S M8x35	27	57-919	Star knob handle
13	57-805	Washer BRB 6,4x12x1,6	28	58-331	Cover actuator rod
14	56-353	Bure Handle assy	29	58-374-X1	Hand control TiMotion TH10
15	57-806	Washer 8.4x16x1.5	30	58-326	Spiral Cord EUR - T-Motion, Bure

OPTIONS		
NO.	PART NO.	DESCRIPTION
1	57-361-L	PU Arm support cushion Bure left
2	57-361-R	PU Arm support cushion Bure right
3	57-051	Wheel w/o brake 75mm
4	56-387	Wheel with brake 75 mm
5	57-319	Wheel with brake 100mm
6	56-357	Wheel w/o brake 100mm
7	56-360	Wheel w/o brake 125mm
8	56-339-1-0	Handbrake kit/2 handles
8	56-339-1-1	Handbrake kit/One-handed brake
9	Multiple options	Footplate Bure Ortho/Space
	56-305	Touch-up paint Bure, Silver 8
	58-306	Touch-up paint Bure, Dark grey RAL 7021

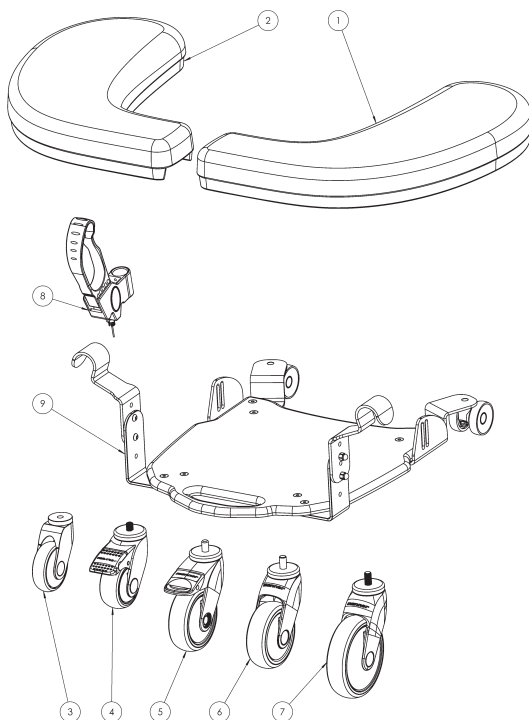

## 8. Product label

# Bure Space EI, Timotion SystemRoMedic®





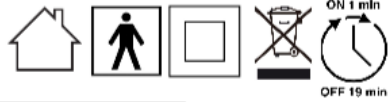

**REF** 56-304



**LOT** 2022-03-R

(01)07350013304019(11)220301(21)610231377

 150 kg / 330 lbs    230 VAC, 50/60 Hz    IPX5      

 775mm

 900-1300 mm



**Direct Healthcare Group Sverige AB**

Torshamnsgatan 35, 16440 Kista, SWEDEN

[www.directhealthcaregroup.com](http://www.directhealthcaregroup.com)

Made in Sweden

Rev .01

UDI (Unique Device Identification) can be found within the barcode human readable text. It contains:-



















(01) EAN code

(11) Date of Manufacture. The date is in the format YYMMDD Y = Year, M = Month and D = Date.

(21) Serial Number displayed as five digit code.



## 9. Table of Symbols

	This product complies with the requirements of the Medical Device Regulation 2017/745		Visual Inspection
	Medical Device		Read the manual
	Caution		Product Code
	Legal manufacturer Direct Healthcare Group Sverige AB		Batch Code
	Type BF applied parts, according to the degree of protection against electric shock		The device is intended for indoor use
	WEEE Symbol May not be discarded in domestic waste		Class II Equipment
	Duty Cycle: 1 min in active (ON) mode. 19 min in rest (OFF) mode.		Maximum patient weight
	Walker Height		Walker Width
	Do not step on the device		Refer to instruction manual (IFU)
		Mass Weight (mass) of the device, the Maximum Patient Weight, and total sum. All in kg.	

## 10. How to report a serious incident

Any serious incident that has occurred in relation to the device should be reported to the manufacturer and the MHRA or another competent authority of the country in which the user and/or patient is established.

UK

info@directhealthcaregroup.com

T: +44 (0) 800 043 0881

F: +44 (0) 845 459 9832

Other:

info.export@directhealthcaregroup.com

## 11. Dimensions

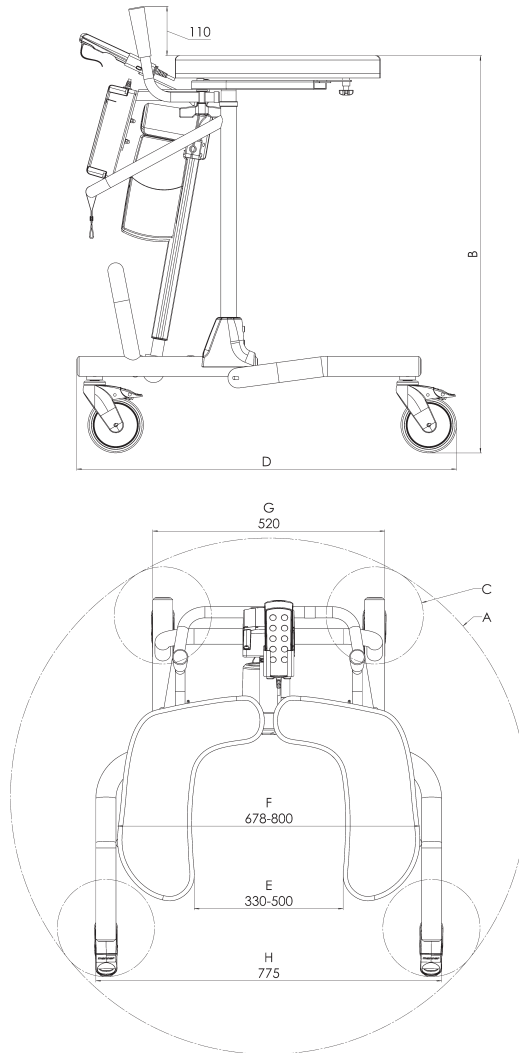

Wheel diameter	A: Turning width	B: Armrest height	B: PU Armrest height	C: Wheel area diameter	D: Length
125mm	1158	900-1300	870-1270	218	850
100mm	1130	880-1280	850-1250	190	835
75mm w brake	1130	850-1250	820-1220	188	830
75mm	1084	840-1240	810-1210	145	814

Bure Space är ett gåbord som är speciellt framtagen för ortopediavdelningar och situationer där patienter behöver extra benutrymme för att komma närmare med rullstolar eller liknande. Bure Space finns med elmanövrerad eller hydraulisk höjjustering.

## 1. Avsedd användning

Gåbord ska enbart användas inomhus och på plant underlag. Gåbord är ett hjälpmedel, som tillsammans med godkända tillbehör är avsedda att användas för förflyttning från sittande till stående positioner och gångträning. Gåbord ska användas av personer med nedsatt muskelstyrka, som ska kunna stå och utföra enkla benrörelser. Gåbord ska användas för att luta sig mot, när brukaren går och står under tidig mobiliserings träning. Gåbord och tillbehör är avsedda att användas i hemsjukvårdsmiljö och professionell vårdinrättning.



## 2. Kontraindikationer, försiktighetsåtgärder och varningar

### Kontraindikationer

- Produkten får inte användas av en brukare vars vikt överstiger den maximala brukarvikt som anges på produktens etikett

### Försiktighetsåtgärder

- Kontrollera att produkten används på en torr och plan yta.
- Kontrollera att produkten är korrekt monterad/ihopsatt före den första användningen.
- Kontrollera produkten efter att den har varit ihopfälld /demonterad efter transport.
- Kontrollera höjjustering och benspridningsrörelser och inspektera ställdonens eller gasfjäders fulla rörelseomfång.
- Aktivera bromsarna när produkten inte används.
- Kontrollera bromsarna före användning.
- Inspektera produkten regelbundet för att upptäcka tecken på skada. Om det finns några synliga tecken på skada, kontakta Direct Healthcare Groups kundtjänst.
- Före varje användning av en elektrisk modell av produkten, kontrollera att handkontrollen inte visar tecken på slitage.
- Kontrollera att markeringarna på handkontrollen överensstämmer med lyftfunktionerna.
- Före varje användning av en elektrisk modell av produkten; kontrollera batteristatus.
- Garantin gäller endast om reparationer eller ändringar görs av personal som är auktoriserad av Direct Healthcare Group.
- Se till att det inte finns några hinder eller människor i vägen för produkten när brukaren förflyttar sig med hjälp av produkten.
- Hantera batterier varsamt. Tappa inte.
- Använd endast batterier och kablar som är avsedda för produkten enligt tillverkarens anvisningar.

- Kontrollera att potentiella tillbehör som kan användas är korrekt anslutna till enheten före användning.
- Låg hastighet rekommenderas när du använder produkten.
- Var försiktig så att du inte kör produkten över en tröskel med hög hastighet eller kraft. Närma dig trösklar med lägre hastighet och uppmärksamma brukaren när ni närmar er en tröskel.
- Förvara bruksanvisningen tillsammans med produkten så att den kan användas som referens vid behov
- Vid en elektrisk modell av enheten, kontrollera att handkontrollen inte visar tecken på slitage före varje användning. Förvara bruksanvisningen tillsammans med produkten så att den kan användas som referens vid behov.
- Se upp för rörliga delar under användning.
- Genomför en riskbedömning med en brukare innan ni använder ett gåbord. Säkerställ att brukaren kan stå och göra enkla rörelser med ben.

## Varningar

- Enheten får inte användas av spädbarn, barn eller vuxna som är 146cm eller kortare.
- Vårdgivaren måste kunna läsa och förstå produktens bruksanvisning och användarinstruktioner.
- Vårdgivare: Använd aldrig enheten om du inte har fått ordentlig utbildning i hur du använder enheten inklusive tillbehören.
- Service- och underhållspersonal: Underhåll eller modifiera aldrig enheten om du inte har fått ordentlig utbildning i hur du använder och underhåller enheten inklusive tillbehör.
- Det är viktigt att endast använda godkända tillbehör listade i bruksanvisningen för att förhindra att komponenter lossnar oavsiktligt, då detta medför ett fall och patientskada.
- Manövrera mjukt och försiktigt när du jobbar med produkten.
- Utför underhåll/service av enheten, enligt instruktionerna i bruksanvisningen (bruksanvisning), minst en gång var 12:e månad.
- Inga delar av enheten ska servas när enheten är i bruk
- Tillbehören måste vara ordentligt fastsatta. De bör testas i förhållande till användarens behov och funktionsnivå.
- Särskild försiktighet måste vidtas vid användning av starka elektriska kraftkällor som används vid till exempel diatermi och liknande så att diatermikablar inte placeras på eller i närheten av enheten. Vid tvivel, rådgör med en representant för Direct Healthcare Group.
- När du lyfter produkten ska du endast använda de angivna handfästena. Minst två personer krävs för att lyfta enhet.
- Lämna inte en patient utan uppsikt när enheten används.
- Enheten kan inte användas enbart av patienten.
- Flytta aldrig lyften genom att dra i ställdonet eller gaskolven.
- Produkten får inte sänkas ner i vatten.
- Produkten får inte lämnas eller förvaras i miljö med hög luftfuktighet.
- Produkten får inte rengöras med ånga.
- Produkten får inte laddas i ett våtrum
- Produkten får inte användas utomhus, endast inomhus.
- För att undvika risk av en elektrisk chock, gåbord kan endast kopplas mot elektrisk källa med jord.
- Ingen modifiering av denna utrustning är tillåten.
- Modifiera inte den här utrustningen utan tillverkarens godkännande
- Om denna utrustning modifieras måste lämplig inspektion och testning utföras för att säkerställa fortsatt säker användning av denna utrustning.
- Använd inte enheten under laddning.
- Använd inte enheten om någon av kablarna visar tecken på slitage.
- Utsätt inte enheten för direkt solljus då den kan bli upphettad
- Kör inte över kablar med gåbordet eller annan utrustning.



## Läs alltid bruksanvisningen

---

Se alltid till att du har rätt version av manualen. Den senaste versionen av alla manualer finns att ladda ner på/från vår webbplats: [www.directhealthcaregroup.com](http://www.directhealthcaregroup.com).

### Före användning

- Inspektera förpackningen för att upptäcka eventuella skador.
- Kontrollera att rätt produkt har levererats.
- Kontrollera att materialet är fritt från skador.
- Kontrollera att alla delar/komponenter finns med i förpackningen.
- Kontrollera att alla godkända tillbehör finns med i förpackningen.
- Kontrollera att kvalitetsgarantidokumentet finns med i förpackningen. Spara det här dokumentet för eventuella framtida kontakter med tillverkaren.
- Kontrollera att gåbordet är korrekt monterat.
- Kontrollera lyftfunktionen och funktionen för att justera benbreddningen.
- Kontrollera körfunktionen i alla riktningar.

## 3. Användning av Bure Gåbord

### Stå upp- och gåträning

1. Be brukaren att sitta på kanten av sängen eller stolen. För fram gåbordet och ställ det framför brukaren. Lås bromsarna på hjulen.
2. Be brukaren placera armarna på armstöden. Eventuellt be brukaren flytta fram på sittunderlaget så brukaren når handtagen.
3. Be brukaren att luta sig framåt. Börja höja gåbordet genom att trycka på UPP-knappen på handkontrollen. Höj gåbordet till en lämplig höjd
4. Lås upp bromsarna. Justera gåbordet till en önskad höjd
5. Assistera brukaren vid gång.

Med gaskolv:

1. Be brukaren att sitta på kanten av sängen eller stolen. För fram gåbordet och placera det framför brukaren. Lås bromsarna på hjulen.
2. Höj gåbordet genom att trycka på handtaget på gaskolven.
3. Be brukaren att luta sig framåt, ta tag i armstöden och ställa sig upp.
4. Justera höjden på gåbordet till önskat läge.

#### 4. Användning Bure Walker med Gåträningskit 56-388

Top view



- Gångstödsdelen har fyra blå remmar med plastspänne som möjliggör längdjusteringar. Karbinhakar av stål ska fästas på i metallfästena vid ändarna av gåbordet.
- Sätt fast gåträningsselen med två karbinhakar mot främre delen av gåbordet, en på varje sida.
- Placera användaren stående i gåbordet. Dra tillbaka selen mellan benen och sätt fast de bakre karbinhakar mot de bakre metallfästena, en på varje sida av bordet. Justera selen till användaren genom att dra in remsorna.
- **Observera!** Den avsedda användningen av gåträningsselen är att träna gå. Detta är inte ett sitt- eller lyftjälpmedel.



#### Ståplatta

Fäst ståplatta med krokar på rollatorns huvudram.

## Höjning/sänkning av ramen

Justera höjden med hjälp av fjärrkontrollens UPP- och NED-pilar.

Handset Plus har laddningsindikator / batteri (lågt, medium, högt) och serviceindikator (se vidare under "Hand Control Plus").



## Justering av Handtag

För att justera handtagen till önskat läge; lossa skruven, justera handtaget, dra åt skruven.



## Vänster och höger justering av armstöd

Armstöden kan justeras i sidled för optimalt stöd; lossa skruven, justera armstödet, dra åt skruven.



OBS: De bakre fästena på ramen/armstödet är utbytbara (vänster med höger och vice versa) för att ge olika bredder. Lokaliseringsstiften på dynans undersida/baksida kan också flyttas. Dessa justeringsmöjligheter gör anpassning möjlig.



## Låsning/upplåsning av länkhjul

Enheten är utrustad med låsbara/bromsade länkhjul. Lås hjulen genom att trycka ner den gröna pedalbromsen med foten. För att släppa pausen, tryck på den gröna utskjutande delen med foten.

## Handkontroll Plus

\*\*1. Serviceindikator – blinkar rött efter 11 månaders drift.

Konstant ljus (rött) efter 12 månaders drift.

Indikatorn är en påminnelse om att granska underhållsinstruktionen (se Underhållsinstruktioner). Detta bör göras minst en gång var 12:e månad.

Återställ: håll ned knapparna <2a> + <2b> i minst 30 sekunder. \*\*Indikatorn slocknar cirka 30 sekunder efter att handkontrollen har aktiverats (batterisparfunktion).



## Batteriladdning

Batteriladdning måste ske när enheten inte används.

Laddningen startar automatiskt när nätkontakten ansluts till 230V vägguttag. Grön lampa på kontrollboxen tänds när strömkontakten är ansluten.

- Lysdioden blinkar grönt under laddning.
- PÅ/AV: För att använda produkten, tryck ON.
- Den gröna lampan börjar blinka.
- Använd OFF-knappen (håll ned i 5s) för att stänga av batteriet om produkten kommer inte att användas under en längre period.
- LED-lampan visar ett konstant grönt sken när batteriet är fulladdat.
- När batteriet är i normalt tillstånd/i drift blinkar lysdioden grönt med regelbundna intervall, nämligen 0,5s ON, 4s OFF.
- När batteriet behöver laddas (återstående laddning <25%) kommer lysdioden att blinka orange/rött med regelbundna intervall, nämligen 0,5s PÅ, 4s AV.



OBS: Batteriet har en inbyggd funktion som automatiskt stänger av batteriet då kvarvarande kapacitet <20%. LED är då släckt. Batteriet måste nu laddas fullt innan elektroniken på nytt kan användas.

## Styrbox

Kontrollboxens lock kan öppnas med en skruvmejsel eller liknande, se instruktionerna som finns på kontrollboxen.

OBS: Se till att pluggarna är anslutna till rätt uttag annars kan ställdonen skadas.

1. Kontakt för ställdon upp/ner.
2. Handkontrollkontakt.
3. Batteriuttag.
4. Kontakt för nätkabel. OBS: Nätkabeln måste ALLTID anslutas till kontrollboxen för att IP-skyddet ska vara giltigt.



## Felsökning

Om lyftfunktion eller justering av basbredden inte kan aktiveras, kontrollera följande:

- Att alla kablar är korrekt och säkert anslutna.  
Dra ut kontakten och tryck tillbaka den ordentligt.
- Att batteriet inte laddas.
- Att batteriet är laddat.

Om enheten inte fungerar korrekt, kontakta din återförsäljare.

Om enheten gör ovanliga ljud:

- Försök avgöra varifrån ljudet kommer. Tag enheten ur drift och kontakta din återförsäljare.



## Tillbehör

Art. Nr.	Beskrivning
56-339-1-0	Handbromstillsats/två handtag
56-339-1-1	Handbromstillsats/enhandsbroms
56-336-4	Hållare för syrgastub
56-337	Sidostöd, ställbart
56-338	Sats droppställning komplett
56-389	Mjuk korg med fäste
56-352	Underbensstöd

## 5. Underhåll

Enheten ska genomgå noggrann kontroll minst en gång per år. Kontrollen ska utföras av auktoriserad personal i enlighet med Direct Healthcare Groups instruktioner.

Reparationer och underhåll får endast utföras av auktoriserad personal som använder originalreservdelar.

Kontrollera att	Åtgärd vid problem
<p><b>Allmänt</b> Bordet känns stadigt/glappfritt Bordet inte skramlar vid manövrering. Bordet är plant och alla hjul är i kontakt med golvet. Bordet ej är smutsigt.</p>	Rengör med ljum såplösning eller alkoholbaserat rengöringsmedel (ej petroleumprodukter).
<p><b>Armstöd</b> Armstöden är hela och rena. Armstödens breddning fungerar.</p>	Rengör med ljum såplösning (ej petroleumprodukter). Ersätt handtagsgrepp. Fäst låsskruvar/-brickor.
<p><b>Handtag</b> Grepp ej är skadade/smutsiga. Handtagsinställningarna fungerar.</p>	Rengör med ljum såplösning (ej petroleumprodukter). Ersätt handtagsgrepp. Fäst låsskruvar/-brickor.
<p><b>Elektronik</b> Kontrollera att laddkabel är ansluten till styrbox. Kontrollera att handkontrollen är ansluten till styrbox. Kontrollera att batteri, ställdon och styrbox ej hänger löst.</p>	Om någon komponent behöver bytas ut, se kopplingschema i avsnittet för styrboxen. Komplettera med ny laddkabel, denna ska alltid vara ansluten till styrbox. Anslut eller komplettera med ny handkontroll. Spänn, ersätt med nya skruvförband.
<p><b>Höjjustering</b> Höjning och sänkning fungerar. Bordet känns stabilt vid maxinställning. Inget glapp finns mellan vertikalt stativ och bottenstativ. Klämmor för höjjustering låser. Infästning av elställdon ska vara glappfri. Höjjustering med handkontroll fungerar. Elställdonet ska fungera problemfritt i en konstant hastighet.</p>	Komplettera med nya styrhylsor (i stativ) eller ändskydd (i kromade rör). Spänn alla låsbultar. Ersätt klämmor. Spänn det aktuella infästningsbandet och ersätt bultar/låsbultar om nödvändigt. Kontrollera att batteriet/handkontrollen/ställdonet är anslutet enligt avsnittet för styrboxen. Ladda batteriet. Komponentlistan visar designen och vilka fästen som ska kontrolleras.
<p><b>Stativdelar</b> Inga mekaniska skador finns. Inga skrapmärken finns. Ändskydd/bottenstativ sitter på</p>	Om det finns mekaniska skador, kontakta DHG kundtjänst. Gör enklare reparationer vid behov. Komplettera med nya ändskydd.
<p><b>Hjul/bromsar</b> Hjul rullar lätt/slitbana ej är skadad. Hjulen är ordentligt fästa i bottenstativet. Hjulbromsar fungerar på alla hjul. Handbromsen fungerar.</p>	Rengör eller ersätt hjul. <b>OBSERVERA!</b> Hjul är alltid fästa till bottenstativet med gänglås eller låsmutter. Hjulen är kapslade och vi rekommenderar inte att de demonteras; ersätt istället hela hjulpaketet. Skruva åt hjulbult och komplettera med låsmutter eller använd gänglås (beroende på modell). Ersätt hjulpaket. Justera bromsen eller komplettera med nya hjul.

Strömkabeln ska endast ersättas av DHG-servicepersonal eller teknisk personal som utbildats av DHG.

DHG kan på begäran tillhandahålla nödvändig teknisk information för att hjälpa till med underhåll och reparation av enhet.

## Förvaring och transport

Om lyften inte ska användas under en längre tid eller om den ska transporteras rekommenderar vi att nödstoppknappen trycks in. Lyften bör transporteras och förvaras i temperaturer mellan 5 °C och 50 °C samt vid normal luftfuktighet: 20–80% icke-kondenserande. Lufttrycket ska ligga mellan 700 och 1060 hPa. Se även avsnittet Teknisk information nedan och märkningen på enheten. Symbolen längst till vänster gäller för förvaring och transport. Låt lyften nå rumtemperatur innan batterierna laddas eller lyften används. Lyften får inte förvaras på en dammig plats och batteriet måste skyddas från direkt solljus.

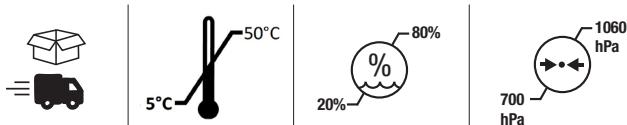

### Användning

Lyften ska användas vid följande driftsförhållanden: 5 °C–40 °C, relativ luftfuktighet 20–80 % icke-kondenserande, samt 700–1060 hPa. Se även avsnittet Teknisk information nedan och märkningen på enheten. Symbolen längst till vänster avser driftsförhållanden.



### Rengöring och desinficering

Efter varje användningstillfälle:

Rengör bordets armstöd och handtag. Torka av med en mild såplösning/yt desinfektionsmedel. Produkten är inte korrosionssäker.

Veckovis, gärna oftare beroende på användningsfrekvens:

Vid behov, rengör hela bordet med en trasa med varmt vatten eller en såplösning och kontrollera att hjulen är fria från smuts och hår. De elektroniska komponenterna (batteri, styrbox, handkontroll, ställdon, kablar) ska endast rengöras med en fuktig trasa. För att undvika avfettning av kolvstängerna ska ställdonen ha minsta möjliga slaglängd och vara utan last före rengöring. Kontrollera att enheten är helt torr efter rengöring.

Vid behov av desinficering:

70 % etanol, 45 % isopropanol eller liknande kan användas.

Rengör inte med ånga på grund av risk för korrosion.

Använd inte rengöringsmedel som innehåller fenol eller klorin, då dessa skadar materialet.

Använd bordet med PU-kuddar i miljöer med hög infektionsrisk (tillbehörsnummer 57-361-L och 57-361-R)

### Återvinning/Avyttring

När produkten inte längre kan användas bör den återvinnas i enlighet med lagar/föreskrifter för avfallshantering i respektive land. Alla elektriska delar inkl. batterier måste tas bort och återvinnas som elektriska komponenter.

Rådgrö med er lokala återvinningsanläggning för mer information om hur de olika materialerna i produkten (metall, plast, elektronik) ska återvinnas. Uttjänta batterier kan även återsändas till Direct Healthcare Group eller en Direct Healthcare Groups återförsäljare för återvinning.

## 6. Tekniska Specifikationer

<b>Styrbox</b>	TiMotion, spänning 220V-240VAC, 50Hz, 1250mA/24VDC, 70VA, IP66, Klass II (Dubbelisolerad)
<b>Batterier</b>	TiMotion, 24 V - 4A, 96Wh, Laddningsbart Li-Ion Batteri, IP66, Kabellängd 600mm, Belastningscykel: 10%, Max. 2min. ON/18min. OFF
<b>Ställdon</b>	12VDC, Max 8,0A, Push: 2000N, Låsningkapacitet (min): 1000N, Stroke 400mm +/-2 mm, IP66. Belastningscykel: 10%, Max. 2min. ON/18min.OFF
<b>Handkontroll</b>	Lindad kabellängd 400mm + rak 300mm, IP66
<b>IP-klass</b>	IP66
<b>Material</b>	Stål
<b>Hjul</b>	125/100/75 mm
<b>Vikt</b>	20 kg
<b>Förväntad livslängd</b>	8 år
<b>Max brukarvikt</b>	150kg/330lbs
<b>Driftsmiljö</b>	5°C till 40°C, relativ fuktighet 20% till 80% icke-kondenserande och lufttryck 700 till 1060hPa.
<b>Förvarings- och transportmiljö</b>	5°C till 50 °C, relativ fuktighet 20 % till 80 % icke-kondenserande och lufttryck 700 till 1060 hPa.
<b>Höjd</b>	125 mm hjulmodell minst 900 mm och högst 1300mm 100 mm hjulmodell minst 880 mm och högst 1280 mm 75 mm hjulmodell minst 850 mm och högst 1250 mm
<b>Längd</b>	850mm
<b>Bredd</b>	775mm
<b>Svängbredd</b>	125mm hjul: 1158mm, 100mm hjul: 1130mm, 75mm hjul: 1130 mm
<b>Material som kommer i kontakt med huden</b>	Material som brukare och operatör/vårdgivare är exponerad för, vid användning av produkten under en längre tid: Poroflex (dynor i konstläder) P x Polyuretan (på PU-dynor) P Dryflex (handtag) P PA6 + 20 % GF (bromsarm) P Handkontroll C X
<b>Applicerade delar:</b>	Armstöd P Handtag P Knäskydd P Fotstöd P Fotstöd klämmor C Handtag justeringsknappar C Handkontroll och dess hållare. C Handtag för att justera armstödens bredd. C Handkontroll C Laddare C Laddningskabel C Stående tallrik

x P – patient, X C – vårdgivare

## 7. Reservdelar

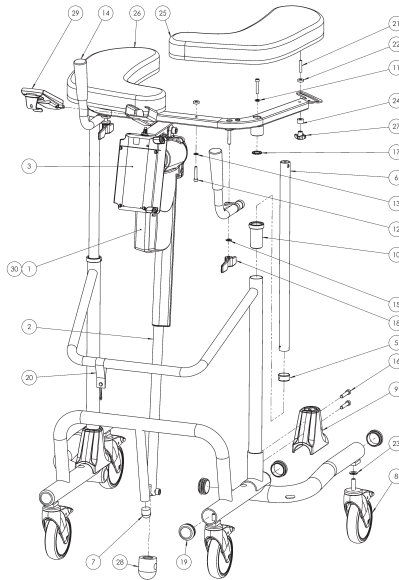

Nr.	Art. Nr.	Beskrivning	Nr.	Art. Nr.	Beskrivning
1	58-373	Kontrollbox 220V Digital Li-On TiMotion Bure	16	57-810	Skruv MC6S M8x45
2	58-377	Stålldon TiMotion 2000N/5200rpm, Bure	17	57-811	Låsbricka (Tagg) M16
3	58-389	Batteri 4.0 Ah TBB5/Li-On	18	57-917	Vingvred M8
4	58-335	Teleskoprör	19	57-925	Ändplugg 39mm svart
5	57-421	Teleskoprör inre bussning	20	56-308	Kabelhållare
6	57-422	Teleskåprör inre rör	21	57-808	Pinnbult M6x25 8.8
7	57-747	Ändplugg grå 25dia	22	57-792	Bricka armstöd
8	57-049	Hjul 125mm broms	23	57-848	Nordlock 10,7x21x2,5
9	57-307	Benskydd plast	24	57-918	Bricka 6,5x15x10
10	57-310	Styrhylsa mellanstativ	25	57-357-L	Armstöd låg vänster
11	57-803	Låsbricka M10 6.1x11.8x1.6	26	57-357-R	Armstöd låg höger
12	57-804	Skruv MC6S M8x35	27	57-919	Lås ratt handtag
13	57-805	Bricka BRB 6,4x12x1,6	28	58-331	Skydd ställdon
14	56-353	Bure handtag	29	58-374-X1	Handkontroll TiMotion TH10
15	57-806	Bricka 8.4x16x1.5	30	58-326	Spiralsladd EUR - T-Motion, Bure

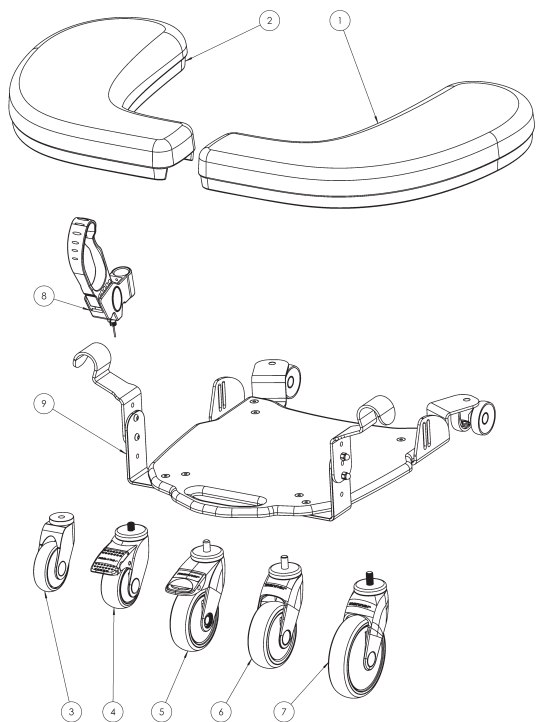

Alternativ		
Nr.	Art. Nr.	Beskrivning
1	57-361-L	PU armstöd Bure vänster
2	57-361-R	PU armstöd Bure höger
3	57-051	Hjul utan broms 75mm
4	56-387	Hjul med broms 75 mm
5	57-319	Hjul med broms 100mm
6	56-357	Hjul utan broms 100mm
7	56-360	Hjul utan broms 125mm
8	56-339-1-0	Handbrake kit/2 handles
8	56-339-1-1	Handbrake kit/One-handed brake
9	Olika alternativ	Ståplatta Bure Ortho/Space
	56-305	Färg Bure, Silver 8
	58-306	Färg Bure, Mörkgrå RAL 7021

## 8. Produktetikett

**Bure Space EI, Timotion**  
System**RoMedic**





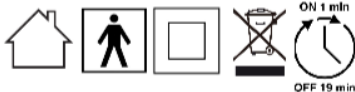

**REF 56-304**



**LOT 2022-03-R**

**(01)07350013304019(11)220301(21)610231377**

 **150 kg / 330 lbs**   **230 VAC, 50/60 Hz**   **IPX5**     

 **775mm**

 **900-1300 mm**

 **Direct Healthcare Group Sverige AB**  
Torshamnsgatan 35, 16440 Kista, SWEDEN  
[www.directhealthcaregroup.com](http://www.directhealthcaregroup.com)  
Made in Sweden

**Rev .01**



















UDI (Unik produktidentifiering) finns i den läsbara streckkoden. Den innehåller:

(01) EAN-kod

(11) Tillverkningsdatum. Datumformatet är ÅÅMMDD  
Å=År M=Månad D=Dag.

(21) Serienumret visas som en femsiffrig kod.

## 9. Symboler

	Produkten följer krav i det medicintekniska regelverket 2017/45 (MDR)		Visuell inspektion
	Medicinteknisk produkt		Läs användarinstruktionerna
	Varning		Produktkod
	Information om tillverkaren Direct Healthcare Group Sverige AB		Tillverkningsseriekod
	Typ BF i enlighet med nivån av skydd mot elektrisk chock		Produkten skall enbart användas inomhus
	WEEE Får inte kasseras som hushållsavfall		Klass II utrustning
	Belastningscykel: 1 min. aktiv (ON), 19 min. inaktiv (OFF)		Maximal patientvikt
	Gåbordshöjd		Gåbordsbredd
	Trampa inte på enheten		Se bruksanvisningen (IFU)
		Massa Enhetens vikt (massa), maximal patientvikt och totalsumma. Anges i kg.	

## 10. Rapportering av allvarlig händelse

Alla allvarliga händelser som har inträffat i relation till enheten ska rapporteras till tillverkaren och Läkemedelsverket.

SE:

info.se@directhealthcaregroup.com

T: +46 (0) 8 557 62 200

Övrigt:

info.export@directhealthcaregroup.com

www.directhealthcaregroup.com



## 11. Dimensioner

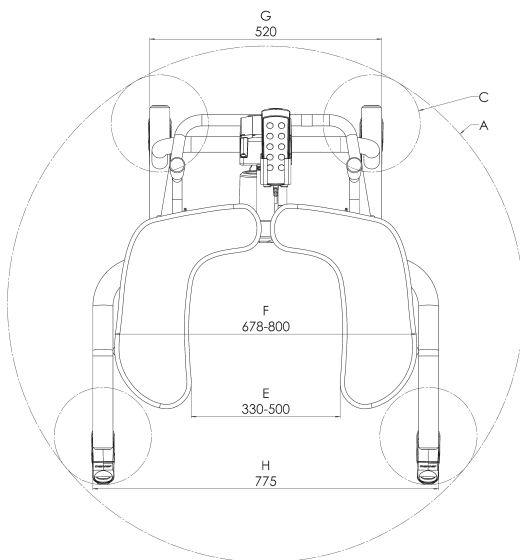
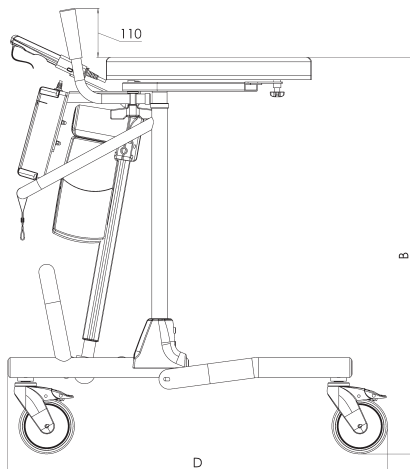

Hjul diameter	A: Sväng-diameter	B: Armstöd höjd	B: PU Armstöd höjd	C: Hjul area diameter	D: Längd
125mm	1158	900-1300	870-1270	218	850
100mm	1130	880-1280	850-1250	190	835
75mm w brake	1130	850-1250	820-1220	188	830
75mm	1084	840-1240	810-1210	145	814

# Electromagnetic Compatibility (EMC)

## Electromagnetic emissions and test levels

The product is intended to be used in the stated environments with electromagnetic levels as specified below. The caregiver and/or user of the product assure that the product is used in such an environment.

Emission test	Standards	Compliance
RF emissions	CISPR 11	Group 1
RF emissions	CISPR 11	Class B
Harmonic current emissions	IEC 61000-3-2	Class A
Voltage fluctuations and Flicker emissions	IEC 61000-3-3	Complies

## Electromagnetic Immunity

Acceptance criteria for the EMC pass criteria is unintentional movement above  $\pm 10\text{mm}$  is not allowed. The product is intended to be used in the stated environments with electromagnetic levels as specified below. The caregiver and/or user of the product assure that the product is used in such an environment.

Acceptance criteria for the EMC pass criteria is unintentional movement above  $\pm 10\text{mm}$  is not allowed. The product is intended to be used in the stated environments with electromagnetic levels as specified below. The caregiver and/or user of the product assure that the product is used in such an environment.

Radiated Fields in close proximity, Immunity test and compliance. Standard: IEC 61000-4-39			
Dwell time: 3 sec			
Test levels (A/m)	Modulation Pulse modulation	Mod. Frequency (kHz)	Test Frequency
8	CW	CW	30 kHz
65	50% Duty cycle	2.1	134.2 kHz
7.5	50% Duty cycle	50	13.56 MHz

Immunity test	Basic EMC standard or test method	IEC 60601-1-2 Edition 4 Test levels and compliance	
		Professional healthcare facility environment†	Home healthcare environment
Surge	IEC 61000-4-5	± 0.5 kV, ± 1 kV	
Voltage dips	IEC 61000-4-11	0% U <sub>T</sub> ; 0.5 cycle At 0°, 45°, 90°, 135°, 180°, 225°, 270° and 315°	
		0% U <sub>T</sub> ; 1 cycle and 70% U <sub>T</sub> ; 25/30 cycles. Single phase: at 0°	
Voltage Interruptions	IEC 61000-4-11	0% U <sub>T</sub> ; 250 / 300 cycle	
Conducted disturbances induced by RF fields	IEC 61000-4-6	6V in ISM bands between 0.15 MHz and 80 MHz 80% AM at 1 kHz	6V in ISM and amateur bands between 0.15 MHz and 80 MHz 80% AM at 1 kHz
		Dwell time: 3 sec Frequency step size: 1%	
Radiated RF Electro-magnetic fields	IEC 61000-4-3	3 V/m 80 MHz – 2.7 GHz 80% AM at 1 kHz	10 V/m 80 MHz – 2.7 GHz 80% AM at 1 kHz
		Dwell time: 3 sec Frequency step size: 1%	
Electrical fast transients / burst	IEC 61000-4-4	± 2 kV 100 kHz repetition frequency	
RATED Power frequency magnetic field	IEC 61000-4-8	30 A/m 50 Hz or 60Hz	
Electrostatic Discharge (ESD)	IEC 61000-4-2	Contact: ± 8 kV Air: ± 2 kV, ±4 kV, ± 8 kV, ± 15 kV Number of discharges: 10 for each polarity	

Radiated Radio – Frequency, Proximity fields from wireless communication equipment & compliance. (Dwell time: 3 sec.)  
 Standard: IEC 61000-4-3

	Test Frequency (MHz)	Band (MHz)	Service	Modulation	Immunity test levels (V/m)
Spot Frequencies	385	380 to 390	TETRA 400	Pulse modulation 18 Hz	27
	450	430 to 470	FMRS 460, FRS 460	FM ± 5 kHz Deviation 1 kHz sine	28
	710	704 to 787	LTE Band 13, 17	Pulse modulation 217 Hz	9
	745				
	780				
	810	800 to 960	GSM 800/900, TETRA 800, iDEN 820, CDMA 850, LTE Band 5	Pulse modulation 18 Hz	28
	870				
	930				
	1720	1700 to 1990	GSM 800/900, TETRA 800, iDEN 820, CDMA 850, LTE Band 5	Pulse modulation 217 Hz	28
	1845				
	1970				
	2450	2400 to 2570	Bluetooth, WLAN, 802.11 b/g/n, RFID 2450, LTE Band 7	Pulse modulation 217 Hz	28
	5240	5100 to 5800	WLAN 802.11 a/n	Pulse modulation 217 Hz	9
	5500				
	5785				
Other Identified frequencies	433	-	-	Pulse modulation 2 Hz	3
	-	860-960	-	Pulse modulation 2 Hz	54
	2450	-	-	Pulse modulation 2 Hz	54

## Simple solutions for great results

SystemRoMedic® is the name of Direct Healthcare Group's unique easy transfer concept, the market's widest and most comprehensive range of clever, easy-to-use and safe transfer and lifting aids designed to make life easier, both for the user and for the caregiver. SystemRoMedic® is a complete solution that provides for the majority of patient transfer or manual handling requirements. From the simplest to the most complex scenarios, from the lightest to the heaviest. The concept encompasses assistive devices for four different categories of transfers:

- Transfer, assistive devices for manual transfers of users between two locations.
- Positioning, assistive devices for manual repositioning of users within the same location.
- Support, assistive devices for mobility support e.g., during sit-to-stand or gait training.
- Lifting, assistive devices for manual and mechanical lifting of users.

## Improved work environment, improved quality of care and cost savings

The philosophy behind SystemRoMedic® is focused on the prevention and reduction of occupational injuries while allowing users to experience a greater sense of independence and dignity. Through a unique combination of training and a complete range of efficient transfer aids, SystemRoMedic® offers improvement of both work environment and quality of care and, at the same time, achieves significant cost savings.

## Always make sure that you have the correct version of the manual

The most recent version of all manuals are available for downloading at/from our website;  
[www.directhealthcaregroup.com](http://www.directhealthcaregroup.com)

## For questions about the product and its use

Please contact your local Direct Healthcare Group and SystemRoMedic® representative. A complete list of all our partners with their contact details can be found on our website; [www.directhealthcaregroup.com](http://www.directhealthcaregroup.com).



Moving Health Forward

Direct Healthcare Group Sverige AB  
Torshamnsgatan 35,  
SE-164 40 Kista, Sweden

Tel: +46 (0)8-557 62 200  
[info@directhealthcaregroup.com](mailto:info@directhealthcaregroup.com)  
[www.directhealthcaregroup.com](http://www.directhealthcaregroup.com)



Medical Device Class I. The product complies with the requirements of the Medical Devices Regulation 2017/745.