

AmpHBSling

SystemRoMedic™

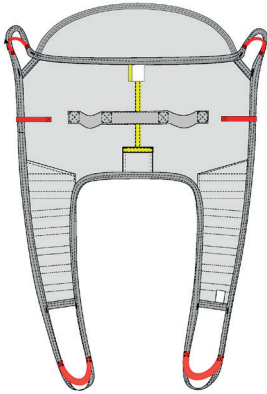

Instructions for use – English

Bruksanvisning – Svenska

Brukermanual – Norsk

Brugsvejledning – Dansk

Gebrauchsanweisung – Deutsch

Handleiding – Nederlands

Manuel utilisateur – Français

Manuale utente – Italiano

REF

42800004

42800006

42800007

42800008

SWL: 300kg/660lbs

Table of contents

English	3
Svenska	7
Norsk	11
Dansk	15
Deutsch	19
Nederlands	23
Français	27
Italiano	31

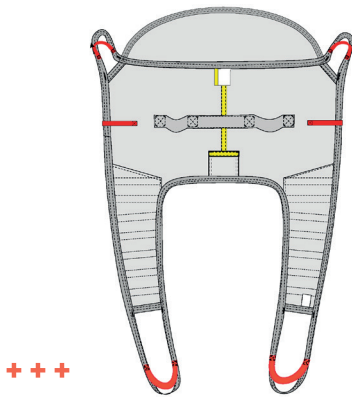

Max load: 300kg/660lbs

AmpHBSling is easy for the caregiver to apply and it gives the patient a feeling of security. It features leg sections, which means that the patient does not sit on the sling. Instead, the sling provides support from the tailbone up over the head and under the legs. AmpHBSling has been designed for the most common lifting situations, even where a sling without separate leg sections is preferred; e.g., when lifting a patient with high double leg amputations.



Functional inspection

Visual and mechanical inspection

Check the condition and function of the sling regularly. Always inspect the product after laundering. Check to ensure that seams and material are free from damage. Check to ensure that fabric is not worn or faded. Apply load to the device and check to ensure that clasps, handles, etc. withstand heavy load. If there are signs of wear, the product must be discarded.



Always read the manual

Always read the manuals for all assistive devices used during a transfer.

Keep the manual where it is accessible to users of the product.

Do not leave the patient unattended during a transfer situation.

To prevent discomfort and the risk of the patient sliding out of the sling, trial fit the sling carefully. First, apply the sling's back loops to the slingbar, and then apply the leg support loops. Use a slingbar that has been tested.

The lowest allowable safe working load always determines the safe working load of the assembled system.

Always check the safe working loads for the lift and accessories before use.

Contact your dealer if you have any questions.

Application of the sling when the patient is sitting in a wheelchair/chair or in bed



1



2

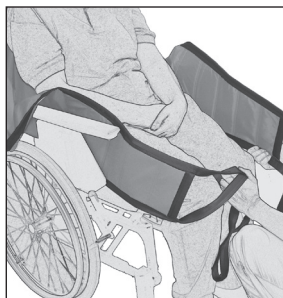

3

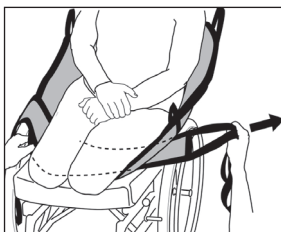

4

1. Hold the sling in one hand and place your other hand in the pocket at the lower edge of the sling. This is easier if the patient leans forward or can be helped to lean forward slightly. Guide the sling down behind the patient's back, by sliding it along the back of the chair/wheelchair or along the bed, ideally, to the tailbone. The mid-section of the sling should follow the patient's spine.

2. Take care to guide the sling down to the patient's hips. Do this by pushing the sling into the space in the back corners of the wheelchair seat.

3. Pull the leg supports out along the outside of the thighs. Sit facing the patient and pull the lower edge of the leg support, so that the sling slides into place around the hips. Light pressure against the patient's knees prevents him/her from sliding forward in the chair.

4. After checking to ensure that the leg supports are of equal length on both sides, place them under the patient's thighs. Normally, both leg sections are placed under both of the patients' thighs. Pass the leg support through the guide loops on the edge of the sling. Start raising the slingbar, and then stop to ensure that everything is as it should be before lifting the patient from the underlying surface.

Removal of the sling when the patient is sitting

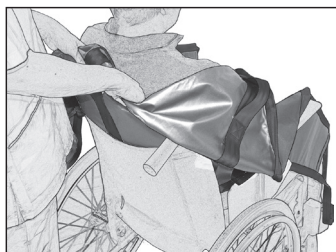

Fold the leg support and allow it to slide under itself when you pull it out at the outside of the thigh.

Then, pull the sling up behind the patient's back.

Application of the sling when the patient is lying in bed, on a stretcher or on the floor



1

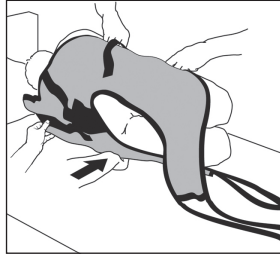

2

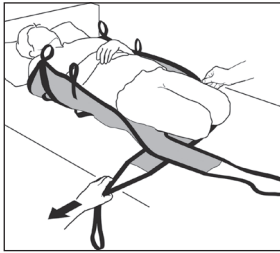

3

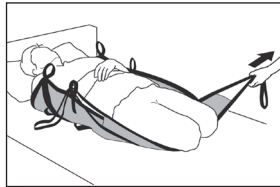

4

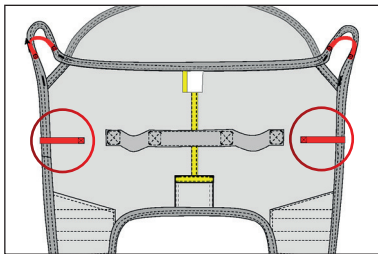

Important!

Never hook the guide loops to the slingbar.

1. Turn the patient towards you. Place the sling so that the product label is facing the underlying surface and the sling's mid-section follows the spine. The upper edge of the sling's back section should be at shoulder height and the lower edge level with the tailbone. Place the edge of the sling as far in under the patient as possible. Push the back-section loop under, so that you can reach it once you have turned the patient back onto the sling.

2. To reduce the number of application steps, you can fold the back section up against the patient's back and place the leg supports between the patient's knees when he/she is turned towards you, and then pull them forward when the patient is lying on the sling.

3. Turn the patient back onto the sling and pull out the back section and leg support. The leg supports are now overlapped under the patient.

4. Pass the leg support through the guide loops on the edge of the sling. Start raising the slingbar, and then stop to ensure that everything is as it should be before lifting the patient from the underlying surface.

Removal of the sling when the patient is recumbent

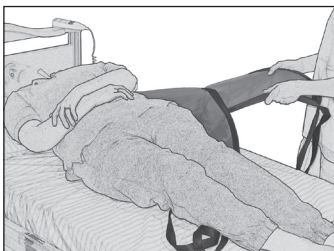

Turn the patient towards you and fold the sling in under the patient so that the fabric slides towards you when you pull it out after you have turned back the patient.

Alternative applications of the sling's leg supports



1

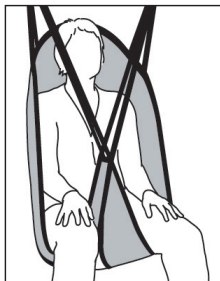

2

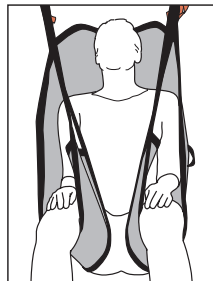

3

1. The leg supports are placed, overlapped, under the legs and passed through the guide loops at the edge of the sling.
2. Turn the patient towards you and fold the sling in under the patient so that the fabric slides towards you when you pull it out after you have turned back the patient.
3. You can even choose not to cross the leg supports. Note, however, that this entails a risk that the patient might slide out of the sling. Not recommended for those with leg amputation at the knee or higher up.

Material:

Polyester: Durable material with low friction. Withstands high laundry temperatures.

Polyester net: An airy material that can be left under the patient, if necessary. Withstands high laundry temperatures.

Care of the product:

Read the product label.



Do not use rinsing agent.

To prolong product life,
avoid tumble-drying.

Size information

Slings can often be used for both 2 and 4-point suspension. It is essential to ensure that the width of the slingbar is appropriate for the sling size and the patient's status and capacity.

Use patient-specific slings to ensure safety and hygiene.

Size		S/Red	M/Yellow	L/Green	XL/Purple
Rec. user weight	lbs	77-132	110-176	154-242	220-286
	kg	35-60	50-80	70-110	100-130
Sling overall height	inch	35,5	38	39,5	39,5
	cm	90	97	100	100
Sling seat measurement	inch	14,5	17,5	19,5	23,5
	cm	37	45	50	60

Contact your local distributor if you have any questions about the product and its use.

See www.directhealthcaregroup.com for a complete list of distributors. Always make sure that you have the right version of the manual. The most recent editions of manuals are available for downloading from our website, www.directhealthcaregroup.com.

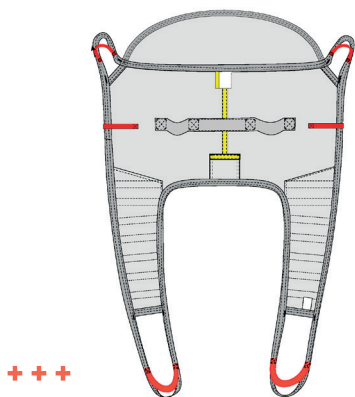

Max: 300kg/660lbs

AmpHBSling är en lyftsele som är lätt att applicera för medhjälparen samtidigt som den ger brukaren trygghetskänsla. Den är utformad med benstöd vilket innebär att brukaren inte sitter på selen utan får stöd från svanskotan, upp till huvudet och under benen. AmpHBSling är utformad för att tillgodose de vanligaste lyftsituationerna när man ej vill ha delade benstöd, ex vid lyft av brukare med benen högt amputerade.



Kontroll av funktion

Visuell och mekanisk inspektion

Gör regelbundna funktionskontroller av lyftselen. Kontrollera alltid efter tvätt. Kontrollera att sömmar och material är hela och fria från skador. Kontrollera om materialet är utsatt för nötning eller är blekt. Belasta och kontrollera att spännen och handtag håller för kraftig belastning. Vid tecken på slitage skall produkten kasseras.



Läs alltid manualen

Läs alltid manualerna för alla hjälpmedel som används vid en förflyttning.

Förvara manualen tillgänglig för användare av produkten.

Lämna inte brukaren under förflyttningsmomentet.

Undvik urglidningsrisk eller obehag genom att vara noggrann vid utprovning av lyftselen. Haka först på lyftselens ryggöglor på lyftbygeln, haka därefter på benstödens öglor. Används utprovad lyftbygeln.

Det är alltid den lägsta tillåtna maxlasten på respektive produkt i den sammansatta lyftenheten som styr.

Kontrollera alltid tillåten maxlast på lyft och lyfttillbehör före användning och kontakta din återförsäljare vid frågor.

Placering av lyftselen när brukaren sitter i rullstol/stol eller säng



1



2

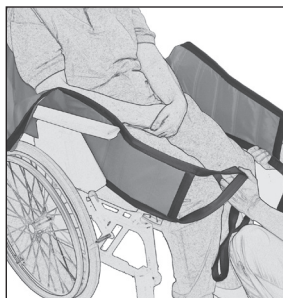

3

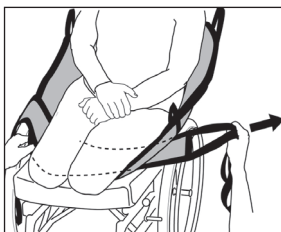

4

1. Håll lyftselen med ena handen och placera den andra handen i fickan som finns vid nedre kanten på selen. Finns det möjlighet att brukaren lutar sig/lutas fram lite så underlättar detta. För ned lyftselen bakom brukarens rygg genom att glida efter ryggstödet på stolen/rullstolen eller sängen, ned till svanskotan på brukaren är optimalt. Lyftselens mitt skall följa ryggraden på brukaren.

2. Var noggrann med att föra ner lyftselen vid stussen på brukaren, gör detta genom att föra ner selen i utrymmet vid bakre hörnen på rullstolens sits.

3. Drag fram benstöden vid lårens utsida. Sitt gärna framför och drag i den nedre kanten på benstödet så glider lyftselen på plats runt stussen. Ett lätt mothåll på brukarens knä motverkar framåtgångning i stolen.

4. När du kontrollerat att benstöden är lika långa på båda sidorna kan du placera dem under brukarens lår. Vanligtvis placeras båda bendelarna under båda låren på brukaren. Placera benstödet genom styröglorna vid kanten på lyftselen. Börja höja lyftbygeln och stanna för att kontrollera att allt är i ordning innan du höjer så brukaren lyfter från underlaget.

Borttagning av lyftselen när brukaren sitter

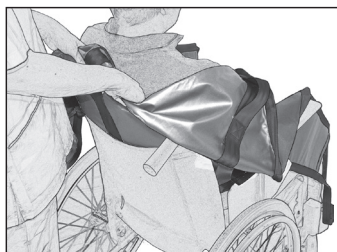

Vik benstödet och låt det glida under sig själv när du drar ut den på utsidan av låret.

Dra sedan upp lyftselen bakom brukarens rygg.

Placering av lyftsele när brukaren ligger på säng/brits eller golv

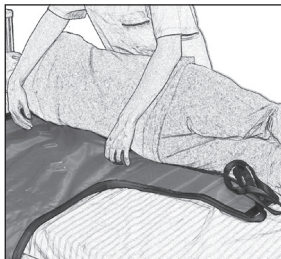

1

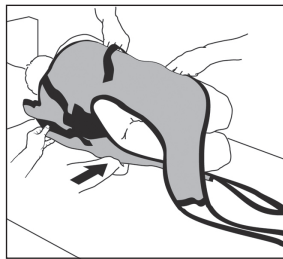

2

1. Vänd brukaren mot dig. Placera lyftselen så att märklappen är mot underlaget och mittlinjen följer ryggraden. Den övre kanten av ryggdelen på lyftselen skall vara i axelhöjd och den nedre kanten i höjd med svanskotan. Placera lyftselens kant så långt in under brukaren som möjligt. Tryck under öglan till ryggdelen så att du når den när du vänt tillbaka brukaren på lyftselen.

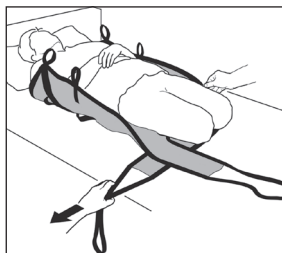

3

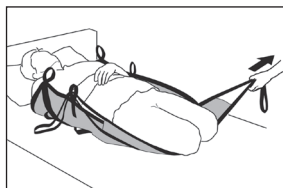

4

2. För att minska antal moment kan du vika upp ryggdelen mot brukarens rygg och placera benstöden under brukarens ben när han/hon är vänd mot dig för att sedan dra fram dem när brukaren ligger på lyftselen.

3. Vänd tillbaka brukaren på lyftselen och dra fram ryggdelen och benstödet. Benstöden ligger nu omlott under brukaren.

4. Placera benstödet genom styr-öglorna vid kanten på lyftselen. Börja höja lyftbygel och stanna för att kontrollera att allt är i ordning innan du höjer så brukaren lyfter från underlaget.

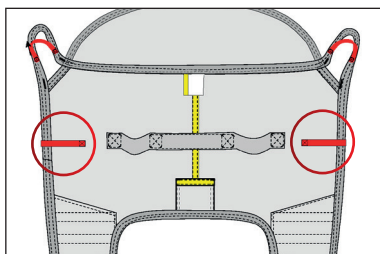

OBS!

Placera aldrig styröglorna på lyftbygel.

Borttagning av lyftselen när brukaren ligger

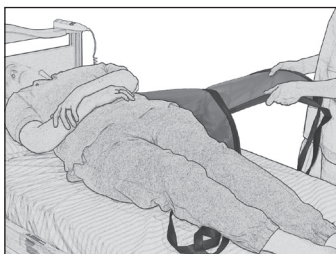

Vänd brukaren mot dig och vik in selen under brukaren så att tyget glider mot sig självt när du drar ut den efter att du vänt tillbaka brukaren.

Alternativa appliceringar av lyftselens benstöd



1

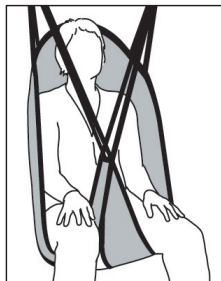

2

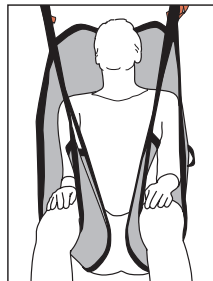

3

1. Benstöden placeras omlott under benen och genom styröglorna vid kanten på lyftselen.
2. Benstöden kan korsas innan de krokas fast på lyftbygel. Rekommenderas ej på person med benamputation vid knäled eller högre upp.
3. Man kan även välja att ej korsa benstöden detta medför dock en urglidningsrisk som man måste vara observant på. Rekommenderas ej på person med benamputation vid knäled eller högre upp.

Material:

Polyester: Slitstarkt material med låg friktion. Klarar hög tvättemperatur.

Skötselråd:

Läs på lyftselens märketikett.



Använd inte sköljmedel.
Undvik torktumling för
ökad livslängd.

Storleksinformation

Lyftselar kan ofta användas till både 2- och 4-punktsupphängning. Det är viktigt att vara noggrann och säkerställa att bredden på lyftbygel passar till lyftselens storlek och brukarens behov. Använd personliga lyftselar för ökad säkerhet och hygien.

Storlek		S/Röd	M/Gul	L/Grön	XL/Lila
Rek. Brukarvikt	kg	35-60	50-80	70-110	100-130
Lyftselens Höjd	inch	35,5	38	39,5	39,5
Lyftselens Stussmått	cm	90	97	100	100

Vid frågor om produkten och dess användning, kontakta din lokala distributör. Se www.directhealthcaregroup.com för en komplett distributörsförteckning. Se till att du alltid har rätt version av manualen. Den senaste versionen finns att ladda ned från vår hemsida www.directhealthcaregroup.com

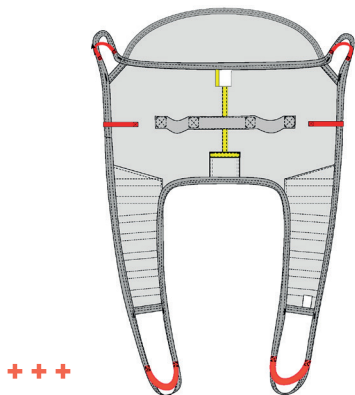

Maks belastning: 300kg/660lbs

AmpHBSling er en løftesele som er enkel for pleieren å applisere, samtidig som den gir brukeren trygghetsfølelse ved alle forflytninger. Den gir støtte hele veien fra baksiden av knærne og helt opp til over hodet. AmpHBSling er utformet for bruk i de vanligste løftesituasjoner der man ikke vil ha splittede benstroppe, som f.eks. der brukeren har en høy benamputasjon.



Kontroll av funksjon

Visuell og mekanisk inspeksjon

Gjør regelmessige funksjonskontroller av løfteselen. Kontroller alltid etter vask. Kontroller at sømmer og materiale er helt og skadefritt. Kontroller om materialet er utsatt for slitasje eller er blitt bleket. Belast og kontroller at spenner og håndtak holder når du drar kraftig i selen. Ved tegn på slitasje skal produktet kasseres.



Les alltid manualen

Les alltid manualene for alle hjelpemidler som benyttes i en forflytning.

Oppbevar manualen tilgjengelig for brukere av produktet.

La aldri brukeren være alene under forflytningsmomentet.

Unngå utglidningsrisiko eller ubehag ved å være grundig når man prøver løfteselen. Huk først på løfteselens ryggløkker på løftebøylen, huk deretter på beinløkkene. Benytt en utprøvd løftebøyle.

Det er alltid den minste maksimumslasten på det respektive produktet i den sammensatte løfteenheten som er avgjørende.

Kontroller alltid tillatt maksimumslast på løfter og løftetilbehør før bruk og kontakt din forhandler hvis du har spørsmål.

Plassering av løftesele når brukeren sitter i rullstol/stol eller seng



1



2

1. Hold løfteselen i den ene hånden og plasser den andre hånden i lommen på den nedre kanten på selen. Hvis brukeren kan bøye seg fremover gjør dette plasseringen av løfteselen enklere. For løfteselen ned bak brukers ryggen ved å la den gli ned langs rullestolens rygg/seng. Det er optimalt om den kommer helt ned til halebenet på brukeren. Løfteselens midtlinje skal følge brukers ryggrad.

2. Vær nøye med å få løfteselen godt rundt setet på brukeren. Dette gjøres enklest ved å benytte rommet ved bakre hjørne på rullestolsetet.

3. Jobb frem stroppene langs lårenes utside. Sitt gjerne foran brukeren og trekk i den nedre kanten på ben-stroppene slik at løfteselen gli på plass rundt setet på brukeren. Sett ditt kne mot brukers kne slik at man unngår at brukeren gli for langt frem i rullestolen.

4. Etter at du har kontrollert at begge benstroppene er like lange på begge sider, kan du plassere dem under brukers lår. Vanligvis plasseres begge stroppene under begge lårene på brukeren. Plasser benstroppene gjennom styreløkkene på løfteselens nedre kant. Hev løftebøylen forsiktig og stopp opp for å kontrollere at alt fungerer som det skal, før du løfter brukeren fra underlaget.

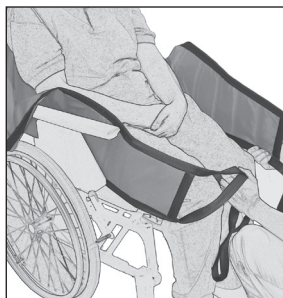

3

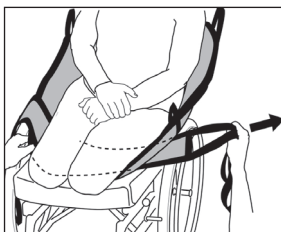

4

Fjerning av løfteselen når brukeren sitter

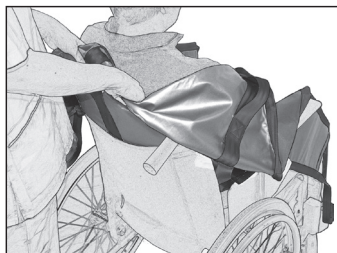

Fold benstroppen og la den gli mot seg selv når du trekker den ut på siden av låret.

Trekk løfteselen opp bak brukers ryggen.

Plassering av løfteselen når brukeren ligger i seng/benk eller gulv



1

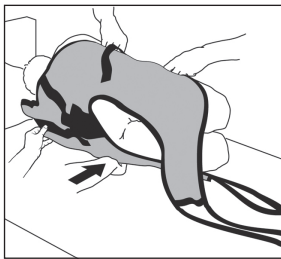

2

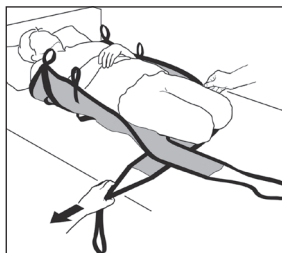

3

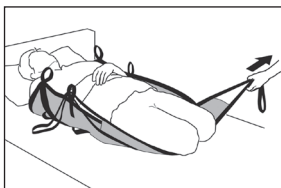

4

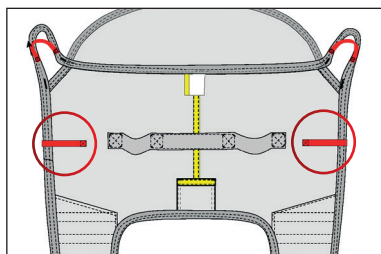

Viktig!

Plasser aldri styreløkkene på løftebøylen.

1. Vend brukeren mot deg. Plasser løfteselen slik at merkelappen er ned mot underlaget og midtmarkeringene følger ryggraden. Løfteselens øvre kant skal være i skulderhøyde og den nedre kanten dekker halebenet. Plasser løfteselen så langt inn under brukeren som overhode mulig. Sørg for at rygg-delen dyttes godt inn under kroppen, slik at du får tak i den på den andre siden etter at du har vendt brukeren tilbake på rygg.

2. For lettere håndtering og færre momenter kan du i sideleie krølle ryggdelen mot brukers ryg og samtidig plassere benstroppene under brukers ben. Da er det enklere å trekke frem selene når brukeren ligger på løfteselen.

3. Vend brukeren tilbake på løfteselen og dra frem ryggdelen og benstroppene. Benstroppene plasseres slik at de overlapper hverandre under brukers ben.

4. Trekk benstroppene gjennom styreløkkene på løfteselens nedre kant. Hev løftebøylen forsiktig og stopp opp for å kontrollere at alt fungerer som det skal, før du løfter brukeren fra underlaget.

Fjerning av løfteselen når brukeren ligger

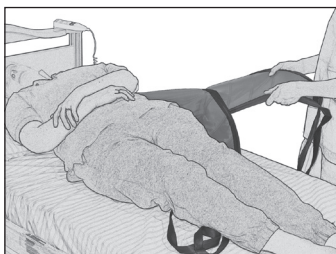

Vend brukeren mot deg og fold inn selene under brukeren, slik at stoffet glir mot seg selv og du lett kan trekke ut løfteselen under brukeren.

Alternative bruksområder for løfteselens benstropper



1



2

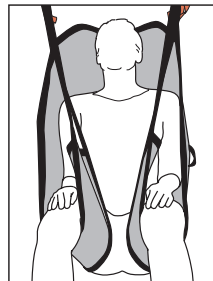

3

1. Beinløstøttene plasseres over hverandre under beina og gjennom styreløkkene ved kanten på løfteselen.
2. Benstroppene kan krysses før de festes på løftebøylen. Dette anbefales ikke på personer med amputasjoner ved kneet eller høyere opp.
3. Man kan også velge å ikke krysse benstroppene, men vær på vakt siden det da er høyere risiko for at brukeren kan gli ut av løfteselen. Dette anbefales ikke på personer med amputasjoner ved kneet eller høyere opp.

Materiale:

Polyester: Slitesterkt materiale med lav friksjon. Klarer høy vasketemperatur.

Polyesternetting: Luftig materiale som ved behov kan bli liggende under brukeren. Klarer høy vasketemperatur.

Vedlikeholdsråd:

Les på løfteselens merkeetikett.



Bruk ikke skyllemiddel.

Unngå tørketrommel for lengre levetid.

Informasjon om størrelser

Løfteseler kan ofte benyttes til både 2- og 4-punktsopphenging. Det er viktig å forsikre seg om at bredden på løftebøylen passer til løfteselens størrelse og brukerens behov.

Benytt personlige løfteseler for økte sikkerhet og hygiene.

Størrelse		S/Röd	M/Gul	L/Grön	XL/Lila
Anbefalt brukervekt	lbs	77-132	110-176	154-242	220-286
	kg	35-60	50-80	70-110	100-130
Løfteselens Højld	cm	90	97	100	100

Ved spørsmål om produkter og bruken av disse, kontakt din lokale distributør. Se www.directhealthcaregroup.com for en komplett distributørliste. Sjekk at du alltid har rett versjon av manualen tilgjengelig. De siste versjonene kan du laste ned fra vår hjemmeside: www.directhealthcaregroup.com

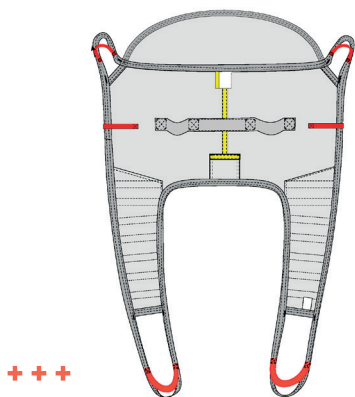

Maks: 300kg/660lbs

AmpHBSling er et løftesejl, der er let for hjælperen at sætte på, samtidig med at det giver brugeren en følelse af tryk. Sejlet er udformet med bendele, hvilket indebærer, at brugeren ikke sidder på sejlet, men får støtte fra halebenet op over hovedet og under benene. AmpHBSling er udformet til at tilgodese de mest almindelige løftesituationer, når man ikke ønsker delte bendele, f.eks. ved løft af brugere med benamputationer højt oppe.



Funktionskontrol

Visuel og mekanisk inspektion

Foretag regelmæssige funktionskontroller af løftesejlet. Kontroller altid efter vask. Kontroller, at sømme og materiale er helt og ikke udviser tegn på beskadigelse. Kontroller, om materialet er udsat for slitage eller er bleget. Belast og kontroller, at spænder og håndtag kan holde til en kraftig belastning. Ved tegn på slitage skal produktet kasseres.



Læs altid manualen

Læs altid manualerne for alle hjælpemidler, som anvendes ved en forflytning.

Opbevar manualen tilgængeligt for brugere af produktet.

Efterlad ikke brugeren alene under forflytningsmomentet.

Undgå risikoen for, at brugeren glider ud eller føler sig ubehageligt tilpas ved at være omhyggelig med afprøvningen af løfte-sejlet. Hægt først løftesejlets rygstropper på løfteåget; hægt derefter benstøttens løkker på. Anvend afprøvet løfteåg.

Det er altid den lavest tilladte max. belastning på det respektive produkt i den sammensatte løfteenhed, der styrer.

Kontroller altid den tilladte max. belastning på løfte og løftetilbehør inden brug, og kontakt din forhandler ved spørgsmål.

Placering af løftesejl, når brugeren sidder i kørestol/stol eller seng



1



2

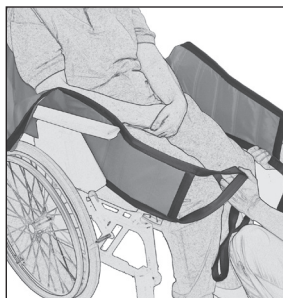

3

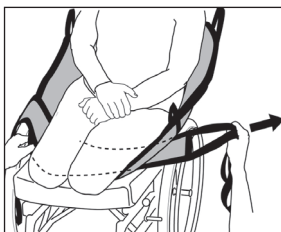

4

1. Hold løftesejlet med den ene hånd, og placer den anden hånd i lommen, der sidder ved den nederste kant på sejlet. Det er lettere, hvis brugeren er i stand til at læne sig frem/kan lænes frem. Før løftesejlet ned bagved brugerens ryg ved at glide det langs med rygglænet på stolen/kørestolen eller sengen, ned til halebenet på brugeren er optimalt. Løftesejlets midte skal følge brugerens ryggrad.

2. Vær omhyggelig med at føre løftesejlet ned ved brugerens bagdel; gør dette ved at føre sejlet ned i mellemrummet ved de bagerste hjørner på kørestolens sæde.

3. Træk benstøtterne frem ved lårenes yderside. Sid gerne foran og træk i den nedre kant på benstøtten, så løftesejlet glider på plads omkring brugerens bagdel. Hold lidt igen på brugerens knæ for at modvirke, at brugeren glider fremad i stolen.

4. Når du har kontrolleret, at benstøtterne er lige lange på begge sider, kan du placere dem under brugerens lår. Sædvanligvis placeres begge bendele under begge lår på brugeren. Placer benstøtten gennem styre- stropperne ved kanten af løftesejlet. Begynd at hæve løfteåget og stop for at kontrollere, at alt er i orden, inden du hæver så meget, at brugeren løftes fra underlaget.

Bortfjernelse af løftesejlet, når brugeren sidder

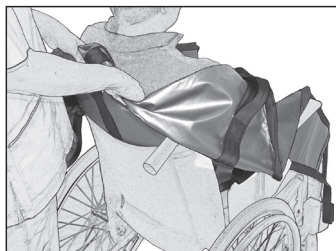

Fold benstøtten og lad den glide ind under sig selv, når du trækker den ud på ydersiden af låret.

Træk derefter løftesejlet op bagved brugerens ryg.

Placering af løftesejl, når brugeren ligger på seng/briks eller gulv



1

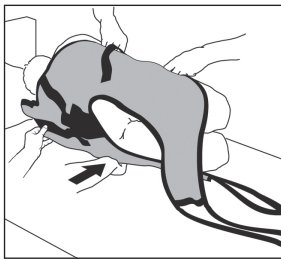

2

1. Vend brugeren mod dig. Placer løftesejlet, så mærkaten vender ned mod underlaget, og midterlinjen følger ryggraden. Den øvre kant af rygdelen på løftesejlet skal være i skulderhøjde og den nedre kant på højde med halebenet. Placer løftesejlets kant så langt inde under brugeren som muligt. Skub stroppen til rygdelen ind under, så du kan nå den, når du har vendt brugeren tilbage på løftesejlet.

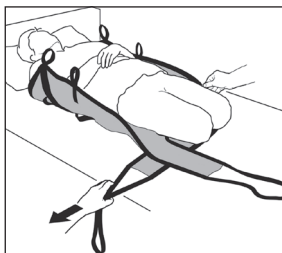

3

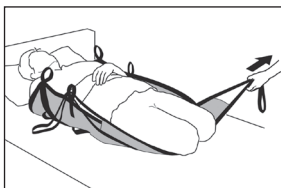

4

2. For at mindske antallet af momenter, kan du folde rygdelen op mod brugerens ryg og placere ben-støtterne mellem brugerens ben, når han/hun er vendt mod dig for derefter at trække dem frem, når brugeren ligger på løftesejlet.

3. Vend brugeren tilbage på løfte-sejlet, og træk rygdelen og benstøtten frem. Benstøtten ligger nu foldet sammen under brugeren.

4. Placer benstøtten gennem styrestropperne ved kanten på løftesejlet. Begynd at hæve løfteåget og stop for at kontrollere, at alt er i orden, inden du hæver så meget, at brugeren løftes fra underlaget.

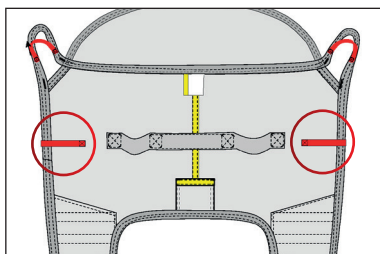

Vigtigt!

Placer aldrig styre-stropperne på løfteåget.

Bortfjernelse af løftesejlet, når brugeren ligger ned

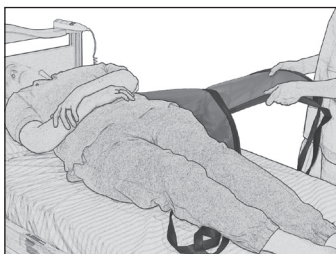

Vend brugeren mod dig, og fold sejlet ind under brugeren, så stoffet glider mod sig selv, når du trækker det ud, efter du har vendt brugeren tilbage.

Alternative placeringer af løftesejlets benstøtter



1



2

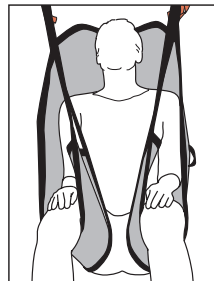

3

1. Benstøtterne placeres slået om under benene og gennem styrestropperne ved kanten af løftesejlet.
2. Benstøtterne kan krydses, inden de sættes fast på krogene på løfteåget. Anbefales ikke til personer med benamputation ved knæled eller højere oppe.
3. Man kan også vælge at ikke krydse benstøtterne; vær opmærksom på, at dette medfører en risiko for, at brugeren glider ud. Anbefales ikke til personer med benamputation ved knæled eller højere oppe.

Materiale:

Polyester: Slidstærkt materiale med lav friktion. Tåler høje vasketemperaturer.

Polyesternet: Luftigt materiale, som efter behov kan efterlades under brugeren. Tåler høj vasketemperatur.

Vedligeholdelse:

Læs på løftesejlets mærkat.



Anvend ikke skyllemiddel.

Undgå tørretumbling for øget levetid.

Information om størrelser

Løftesejl kan ofte anvendes til både 2- og 4-punktsophæng. Det er vigtigt at være omhyggelig og sikre, at løfteågets bredde passer til løftesejlets størrelse og brugerens forudsætninger.

Anvend individuelle løftesejl for sikkerhed og hygiejne.

Størrelse		S/Rød	M/Gul	L/Grøn	XL/Lilla
Anb. Brugervægt	kg	35-60	50-80	70-110	100-130
Løftesejlets Højde	cm	90	97	100	100

Ved spørgsmål om produkterne og deres anvendelse, kontakt din lokale forhandler. Se www.directhealthcaregroup.com for en komplet forhandlerliste. Sørg for, at du altid har den korrekte version af manualen. Den seneste version kan downloades fra vores hjemmeside www.directhealthcaregroup.com

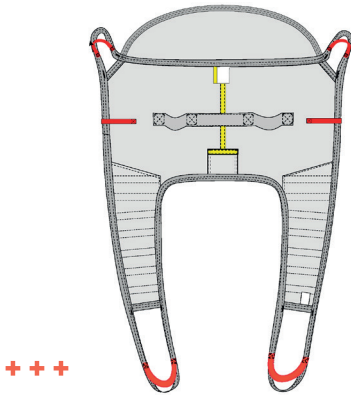

Max: 300kg/660lbs

AmpHBSling ist ein durch den Assistenten einfach anzulegender Hebegurt, der zugleich dem Anwender ein Gefühl der Sicherheit vermittelt. Aufgrund der Ausführung mit Beinteilen sitzt der Anwender nicht auf dem Gurt sondern wird gestützt vom Steißbein bis zu den Schultern sowie unter den Beinen. AmpHBSling ist für die gewöhnlichsten Hebesituationen vorgesehen, bei denen keine separaten Beinteile benutzt werden sollen, z.B. beim Heben von Personen mit weit oben amputierten Beinen.



Kontrolle der Funktion

Sichtprüfung und mechanische Kontrolle

Unterziehen Sie den Hebegurt regelmäßigen Funktionskontrollen. Nach jeder Wäsche prüfen. Prüfen Sie Nähte und Material auf einwandfreien Zustand. Prüfen Sie, ob das Material abgenutzt oder verblichen ist. Belasten Sie Schnallen und Griffe und prüfen Sie, ob sie starker Belastung standhalten. Bei Anzeichen von Verschleiß ist das Produkt zu verwerfen.



Lesen Sie stets die Gebrauchsanweisung

Lesen Sie unbedingt die entsprechenden Anleitungen für Hilfsmittel zur Umsetzung von Patienten.

Verwahren Sie die Anleitung so, dass sie der Anwender des Produktes rasch zur Hand hat.

Verweilen Sie während des Umsetzungsmoments beim Patienten.

Vermeiden Sie die Gefahr des Abgleitens oder Unbehagens durch sorgfältige Prüfung des Hebegurtes. Zunächst die Rückenschlaufen des Hebegurtes einhängen, danach die Schlaufen der Beinstütze. Nur geprüfte Hebebügel verwenden. Das zusammengebaute Produkt darf jedoch auf keinen Fall höher belastet werden als das Einzelteil mit der geringsten Höchstbelastung. Prüfen Sie in jedem Fall vor der Anwendung die zulässige Höchstbelastung von Lifter und Zubehör. Bei Fragen wenden Sie sich bitte an Ihren Händler.

Positionierung des Hebegurtes, wenn der Anwender im Rollstuhl/Sessel oder auf dem Bett sitzt



1



2



3

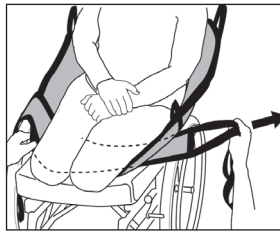

4

1. Hebegurt mit der einen Hand halten und die andere Hand in die Aussparung an der Unterkante des Gurtes legen. Wenn der Anwender die Möglichkeit hat, sich nach vorn zu neigen/nach vorne geneigt zu werden, bringt dies eine Erleichterung mit sich. Den Hebegurt am Rücken des Anwenders entlang nach unten führen, am besten bis zum Steißbein des Anwenders. Die Mitte des Hebegurtes soll dabei entlang dem Rückgrat des Anwenders zu liegen kommen.

2. Achten Sie darauf, dass der Hebegurt zum Gesäß des Anwenders herabgeführt wird und zwar durch den Zwischenraum an den hinteren Ecken des Rollstuhlsitzes.

3. Ziehen Sie die Beinstützen an der Außenseite der Oberschenkel hervor. Setzen Sie sich vor den Anwender und ziehen Sie an der Unterkante der Beinstützen, so dass sich der Hebegurt korrekt um das Gesäß schließt. Ein leichter Gegendruck an den Knien des Anwenders verhindert, dass dieser im Stuhl nach vorne gleitet.

4. Nachdem Sie sich vergewissert haben, dass die Beinstützen an beiden Seiten gleich lang sind, können sie unter den Oberschenkeln des Anwenders positioniert werden. Normalerweise werden beide Beinteile unter beiden Oberschenkeln des Anwenders angesetzt. Die Beinstütze durch die Führungsschlingen an der Kante des Hebers führen. Den Hebebügel langsam hochfahren und prüfen, ob alle Teile korrekt sitzen, bevor Sie den Anwender von der Unterlage abheben.

Entfernen des Hebegurtes, wenn der Anwender sitzt

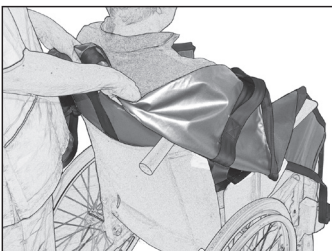

Beinstützen an der Außenseite der Oberschenkel herausziehen.

Den Hebegurt daraufhin hinter dem Rücken des Anwenders hochziehen.

Anbringen des Hebegurtes, wenn der Anwender im Bett/auf einer Liege oder auf dem Fußboden liegt



1

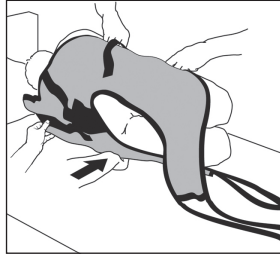

2

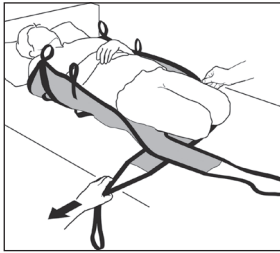

3

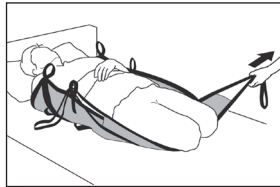

4

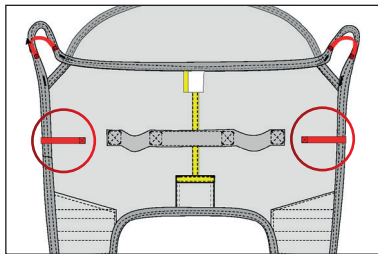

Wichtig!

Die Führungsösen niemals auf dem Hebebügel platzieren.

1. Wenden Sie den Anwender zu sich hin. Positionieren Sie den Hebegurt so, dass das Etikett zur Unterlage hin zeigt und die Mittellinie entlang dem Rückgrat zu liegen kommt. Die obere Kante des Hebegurtrückenteils muss in Schulterhöhe und die untere Kante in Höhe des Steißbeins zu liegen kommen. Die Kante des Hebegurtes so weit wie möglich unter den Anwender schieben. Die Schlinge des Rückenteils so weit einschieben, dass Sie sie nach Zurückdrehen des Anwenders erreichen.

2. Um die Anzahl Momente zu reduzieren, können Sie den Rückenteil am Rücken des Anwenders anlegen und die Beinstützen unter die Beine des Anwenders legen, wenn dieser Ihnen zugewandt ist, um sie anschließend, wenn der Anwender auf dem Hebegurt liegt, nach vorne zu ziehen.

3. Drehen Sie den Anwender zurück auf den Hebegurt und ziehen Sie Rückenteil und Beinstütze nach vorn. Die Beinstützen liegen nun übereinander unter dem Anwender.

4. Die Beinstütze durch die Führungsschlingen an der Kante des Hebers führen. Den Hebebügel langsam hochfahren und prüfen, ob alle Teile korrekt sitzen, bevor Sie den Anwender von der Unterlage abheben.

Entfernen des Hebegurtes, wenn der Anwender liegt

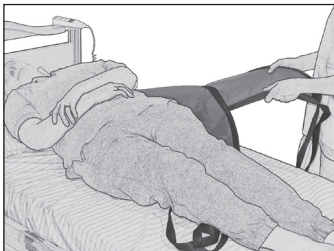

Wenden Sie den Anwender zu sich hin und schieben Sie den Gurt unter den Anwender, so dass der Stoff an sich selbst entlang gleitet, wenn Sie den Gurt nach Zurückdrehen des Anwenders herausziehen.

Alternative Positionierung der Beinstützen des Hebegurtes



1



2

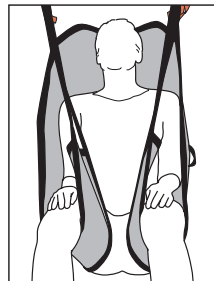

3

1. Beinstützen überkreuz unter den Beinen positionieren und an der Kante des Hebegurtes durch die Führungsösen ziehen.
2. Die Beinstützen über Kreuz gelegt werden, bevor sie am Hebebügel befestigt werden. Empfiehlt sich nicht bei Personen mit Amputation am Kniegelenk und höher.
3. Man kann auch auf Überkreuzlegen der Beinstützen verzichten, was jedoch mit der Gefahr des Herausgleitens verbunden ist. Empfiehlt sich nicht bei Personen mit Amputation am Kniegelenk und höher.

Material:

Polyester: Strapazierfähiges Material mit geringer Reibung. Kann bei hoher Temperatur gewaschen werden.

Polyesternetz: Luftiges Material, das im Bedarfsfall unter dem Patienten liegen bleiben kann. Kann bei hoher Temperatur gewaschen werden.

Pflegeanleitung:

Lesen Sie das Produktetikett des Hebegurtes.



Kein Weichspülmittel verwenden.

Für längere Lebensdauer Trocknen im Wäschetrockner vermeiden.

Größen

Hebegurte können oft sowohl bei 2- als auch 4-Punktaufhängung verwendet werden. Es ist darauf zu achten, dass die Breite des Hebebügels der Größe des Hebegurtes und den Voraussetzungen des Anwenders entspricht. Aus Sicherheits- und Hygienegründen empfiehlt sich die Verwendung von persönlich angepassten Hebegurten.

Größe		S/Rot	M/Gelb	L/Grün	XL/Lila
Empf. Anwendergewicht	lbs	77-132	110-176	154-242	220-286
	kg	35-60	50-80	70-110	100-130
Höhe der Hebegurte	inch	35,5	38	39,5	39,5
	cm	90	97	100	100

Bei Fragen zu den Produkten und ihrer Anwendung wenden Sie sich bitte an Ihren örtlichen Händler. Für ein komplettes Händlerverzeichnis verweisen wir auf www.directhealthcaregroup.com. Sorgen Sie dafür, dass Sie stets über die richtige Version des Handbuchs verfügen. Die neueste Version steht auf unserer Homepage www.directhealthcaregroup.com zum Download bereit.

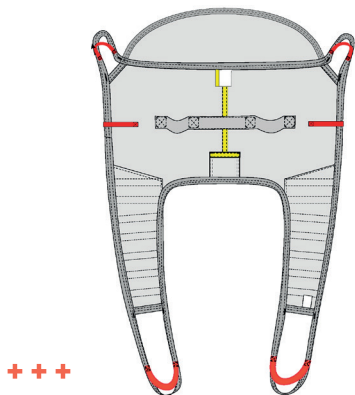

Maximale belasting: 300kg/660lbs

De AmpHBSling is gemakkelijk door de zorgverlener aan te brengen en geeft de patiënt een gevoel van veiligheid. De band heeft beensecties zodat de patiënt niet op de tilband zit. In plaats daarvan biedt de tilband steun vanaf het staartbeentje tot aan het hoofd en onder de benen. De AmpHBSling is ontworpen voor de meestvoorkomende tilsituaties, zelfs als er een voorkeur is voor een tilband zonder afzonderlijke beensecties, bijv. bij het tillen van patiënten met hoge amputaties van beide benen.



Functionele inspectie

Controleer de toestand en werking van de tilband regelmatig, en altijd na wassen.

Controleer of dat het materiaal niet is versleten, beschadigd of gebleekt. Als er tekenen van slijtage zijn moet het product worden getest op sterkte en worden weggegooid als er twijfel is aan de veiligheid.



Lees altijd de instructies

Lees de instructies voor alle bij verplaatsingen gebruikte hulpmaterialen.

Kies de maat tilband zorgvuldig zodat ongemak wordt voorkomen en de patiënt niet uit de band kan glijden.

Als de band te groot is bestaat het risico dat de patiënt er uit kan glijden.

Let op, bij gebruik van een tilband met standaard (niet-gescheiden) beensteunen kan de patiënt voorover kantelen.

Laat een patiënt die opgetild is nooit zonder toezicht.

Breng eerst de ruglussen van de tilband aan en daarna de beensteunlussen.

Gebruik altijd een goedgekeurd tiljuk.

Aanbrengen van de tilband terwijl de patiënt in een rolstoel/stoel of in bed zit:



1



2

1. Houd de tilband in één hand en plaats uw andere hand in het zakje op de onderrand van de tilband. Dit gaat gemakkelijker als de patiënt voorover leunt of geholpen kan worden om iets voorover te leunen. Geleid de tilband omlaag achter de rug van de patiënt door hem langs de achterkant van de stoel/rolstoel of het bed te schuiven, idealiter tot aan het staartbeen. Het middendeel van de tilband moet de rug van de patiënt volgen.

2. Geleid de tilband omlaag tot aan de heupen van de patiënt. Doe dit door de band in de ruimte in de achterste hoeken van de rolstoel te duwen.

3. Trek de beensteunen vooruit langs de buitenkant van de dijen. Trek, terwijl u tegenover de patiënt zit, aan de onderrand van de beensteun zodat de tilband op zijn plaats rond de heupen glijdt. Lichte druk tegen de knieën van de patiënt voorkomt dat deze uit de stoel glijdt.

4. Na een controle of de beensteunen aan beide zijden even lang zijn plaatst u ze onder de dijen van de patiënt. De beide beensecties worden gewoonlijk onder de beide dijen van de patiënt aangebracht. Voer de beensteun door de geleidelussen op de rand van de tilband. Start het heffen van het tiljuk en stop dan om te controleren of alles naar behoren is voordat de patiënt van het onderliggende oppervlak wordt getild.

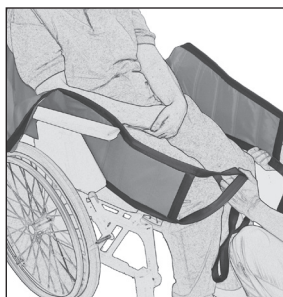

3

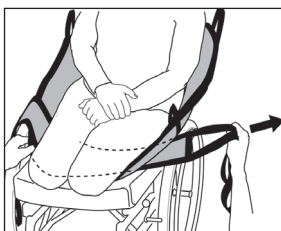

4

Verwijderen van de tilband als de patiënt zit:

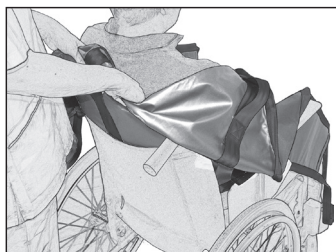

Vouw de beensteun en laat hem onder zichzelf doorglijden terwijl u hem wegtrekt aan de buitenkant van de dij.

Trek dan de tilband omhoog achter de rug van de patiënt.

Aanbrengen van de tilband terwijl de patiënt in bed, op een brancard of op de vloer ligt.



1

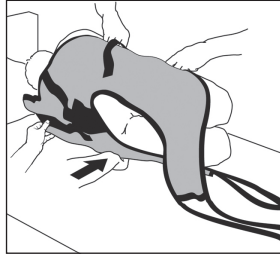

2

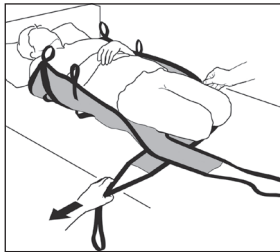

3

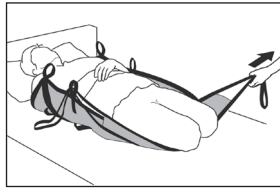

4

1. Draai de patiënt naar u toe. Plaats de tilband zo dat het productlabel naar het onderliggende oppervlak gekeerd is en het middendeel van de tilband de ruggengraat volgt. De bovenrand van het achterdeel van de tilband moet op schouderhoogte zijn en de onderrand gelijk met het staartbeen. Plaats de rand van de tilband zo ver mogelijk onder de patiënt. Duw de lus van het achterdeel onder de band zodat deze bereikbaar is als u de patiënt weer op de tilband hebt gedraaid.

2. Om de band in minder stappen aan te brengen kunt u het achterdeel tegen de rug van de patiënt vouwen en de beensteunen tussen de knieën van de patiënt leggen terwijl deze naar u toe gekeerd is, en ze dan vooruit te trekken als de patiënt op de tilband ligt.

3. Draai de patiënt weer op de tilband en trek het achterdeel en de beensteunen uit. De beensteunen liggen nu overlappend onder de patiënt.

4. Voer de beensteun door de geleidelussen op de rand van de tilband. Start het heffen van het tiljuk en stop dan om te controleren of alles naar behoren is voordat de patiënt van het onderliggende oppervlak wordt getild.

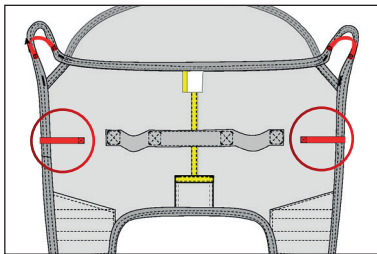

Belangrijk!

Haak nooit de geleidelussen aan het tiljuk!

Verwijderen van de tilband terwijl de patiënt ligt.

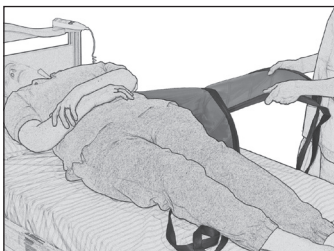

Draai de patiënt naar u toe en vouw de tilband onder de patiënt zodat het materiaal naar u toe glijdt als u er aan trekt nadat de patiënt weer op zijn rug ligt.

Alternatieve manieren van aanbrengen van de beensteunen van de tilband:



1



2

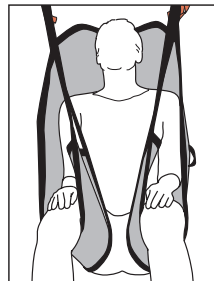

3

1. Leg de beensteunen tussen de knieën van de patiënt.
2. Draai de patiënt naar u toe en vouw de tilband onder de patiënt zodat het materiaal naar u toe glijdt als u er aan trekt nadat de patiënt weer op zijn rug ligt.
3. Voor betere toegang tot het gebied rond het perineum van de patiënt. De beensteunen kunnen desgewenst ook niet gekruisd worden. Hierbij is er echter kans dat de patiënt uit de tilband kan glijden.

Materiaal:

Polyester: Duurzaam materiaal met weinig wrijving.

Netpolyester: Luchtig, goed ventilerend materiaal dat ideaal is om onder de patiënt te laten.

Onderhoud van het product:

Lees het productlabel.



Gebruik geen wasmiddel. Hang de band, voor een maximale levensduur, op om te drogen of droog hem bij lage temperatuur in de droger.

Maten

Tilbanden kunnen vaak worden gebruikt voor zowel 2- als 4-punts tiljucken. Het is van essentieel belang dat de breedte van het tiljuk geschikt is voor het model tilband en de status en capaciteiten van de patiënt. Als het voorkomen van infecties belangrijk is kunnen wegwerptilbanden gebruikt worden die bij slechts één patiënt worden aangebracht.

Maat		S/rood	M/geel	L/groen	XL/paars
Aanbev. patiënt gewich	lbs	77-132	110-176	154-242	220-286
	kg	35-60	50-80	70-110	100-130
Tilbandhoogte	cm	90	97	100	100

Neem bij vragen over product-trials, advies of informatie contact op met uw Direct Healthcare Groupvertegenwoordiger. Neem, als u meer informatie nodig hebt, contact op met uw verplaatsingsspecialist of ga naar www.directhealthcaregroup.com. Zorg dat u altijd beschikt over de meest recente versie van de handleiding. Handleidingen kunnen worden gedownload van onze website: www.directhealthcaregroup.com

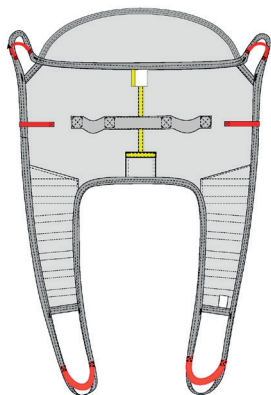

Max: 300kg/660lbs

AmpHBSling est un harnais de levage qui est facile à mettre en place pour le personnel, en même temps qu'il donne un sentiment de sécurité à la personne qui l'utilise. Il est équipé de sections pour les jambes, ce qui permet au patient de ne pas être assis sur le harnais, mais de bénéficier d'un appui depuis le coccyx jusqu'aux épaules et sous les jambes. AmpHBSling est conçu pour autoriser les situations de levage les plus courantes quand on ne souhaite pas séparer les sections pour les jambes, par exemple pour lever un patient dont les jambes ont été amputées assez haut.



Contrôle de fonctionnement

Inspection visuelle et mécanique

Effectuer des inspections régulières du harnais de levage. Toujours contrôler après un lavage. Vérifier que les coutures et les matériaux sont intacts et non endommagés. Vérifier si le matériau est usé ou pâlî. Exercer une charge sur les boucles et les poignées et vérifier qu'elles supportent une contrainte élevée. S'il présente des signes d'usure, le produit doit être mis au rebut.



Toujours lire le manuel

Toujours lire les manuels de tous les auxiliaires utilisés lors d'un transfert de patient.

Conserver le manuel pour qu'il soit accessible aux utilisateurs du produit.

Ne pas laisser le patient sans surveillance pendant la phase de transfert.

Pour le bien-être de la personne et pour lui éviter de glisser du harnais, toujours vérifier minutieusement l'auxiliaire de levage. Accrocher d'abord les œillets du dos du harnais de levage, puis accrocher les œillets des appuis pour les jambes. Utiliser un étrier de levage éprouvé.

C'est toujours la charge maximale autorisée la plus faible de chaque produit respectif qui prévaut pour l'appareil de levage complet. Toujours vérifier la charge maximale autorisée de l'auxiliaire de levage et de ses accessoires avant d'utiliser l'appareil et prendre contact avec votre revendeur en cas de doute.

Mise en place du harnais de levage quand le patient est assis dans un fauteuil roulant ou sur un lit

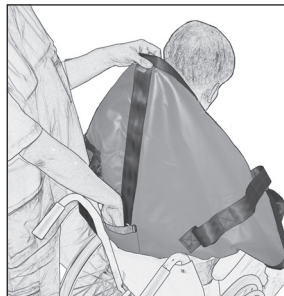

1



2

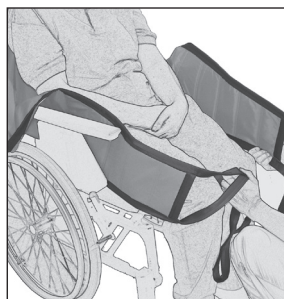

3

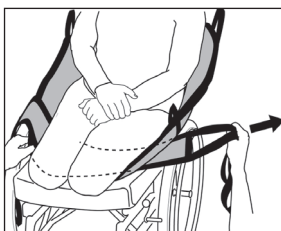

4

1. Tenir le harnais de levage d'une main et placer l'autre main dans la poche placée au bord inférieur du harnais. Pour faciliter la manipulation et si cela est possible, le patient peut se pencher légèrement vers l'avant. Faire descendre le harnais de levage dans le dos du patient en le faisant glisser le long du dossier du fauteuil roulant ou sur le lit, jusqu'à atteindre le coccyx du patient. Le milieu du harnais de levage doit suivre la colonne vertébrale du patient.

2. Veiller à faire descendre le harnais de levage jusqu'au postérieur du patient ; pour ce faire, glisser le harnais dans l'espace situé aux angles arrière de l'assise du fauteuil roulant.

3. Avancer les appuis des jambes vers l'extérieur des cuisses. S'asseoir de préférence devant la personne et tirer le bord inférieur de l'appui des jambes pour faire glisser en place le harnais de levage autour du postérieur. Pour empêcher le patient de glisser vers l'avant du fauteuil, lui maintenir légèrement les genoux.

4. Une fois que vous avez vérifié que les appuis pour les jambes ont la même longueur des deux côtés, vous pouvez les placer sous les cuisses du patient. On place en général les deux sections pour les jambes sous les deux cuisses du patient. Placer l'appui pour les jambes à travers les œilletons de guidage placés au bord du harnais de levage. Commencer à lever l'étrier de levage, puis s'arrêter pour vérifier que tout est normal avant de soulever le patient de son support.

Pour retirer le harnais de levage quand le patient est assis

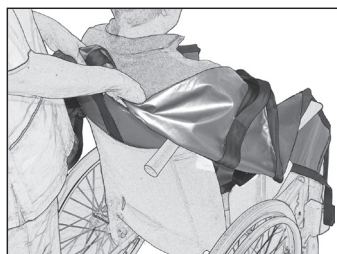

Plier l'appui pour les jambes et le faire glisser sur lui-même quand vous le faites passer sur l'extérieur de la cuisse.

Faire ensuite monter le harnais de levage derrière le dos du patient.

Pour mettre en place le harnais de levage quand le patient est couché sur son lit/un brancard ou au sol



1

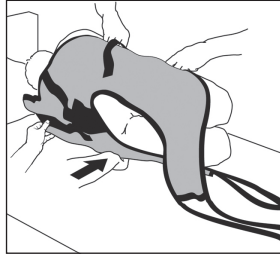

2

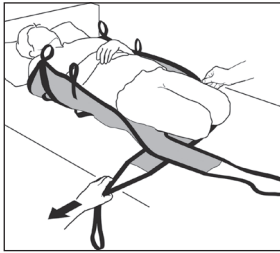

3

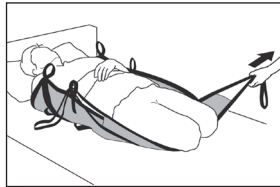

4

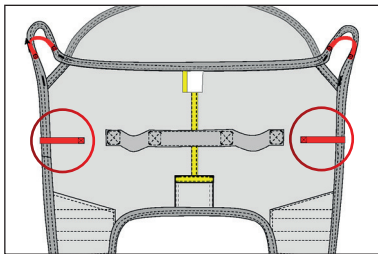

Important!

Ne jamais accrocher les œillets de guidage à l'étrier de levage.

1. Retourner le patient vers soi. Placer le harnais de levage de sorte que l'étiquette soit tournée vers le support et que la ligne centrale suive la colonne vertébrale. Le bord supérieur de la partie arrière du harnais de levage doit être à la hauteur des épaules et le bord inférieur à la hauteur du coccyx. Placer le bord du harnais de levage aussi loin que possible sous le patient. Faire passer l'œillet de la partie arrière afin de pouvoir l'atteindre une fois que vous avez retourné le patient sur le harnais de levage.

2. Pour réduire le nombre de phases nécessaires, vous pouvez replier la partie arrière vers le dos du patient et placer les appuis des jambes sous les jambes du patient quand il est tourné vers vous, pour ensuite les tirer vers l'avant quand le patient est sur le harnais de levage.

3. Retourner le patient sur le harnais de levage et tirer vers l'avant la partie arrière et l'appui pour les jambes. Les appuis sous les jambes sont maintenant placés avec recouvrement sous le patient.

4. Placer l'appui pour les jambes à travers les œillets de guidage placés au bord du harnais de levage. Commencer à lever l'étrier de levage, puis s'arrêter pour vérifier que tout est normal avant de soulever le patient de son support.

Pour retirer le harnais de levage quand le patient est couché

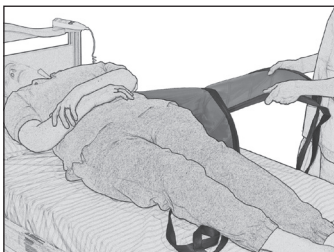

Tourner le patient vers soi et replier le harnais sous le patient de sorte que le tissu glisse sur lui-même quand on le tire après avoir retourné le patient.

Autres mises en place possibles pour les appuis des jambes du harnais de levage



1



2

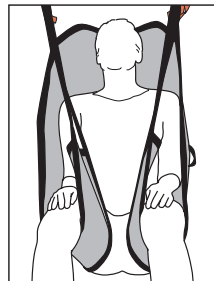

3

1. Placer les soutiens pour les jambes en les croisant sous les jambes et les faire passer à travers les œillets de guidage placés au bord du harnais de levage.
2. Les appuis pour les jambes peuvent être croisés avant d'être accrochés sur l'étrier de levage. Ceci n'est pas recommandé pour une personne qui a été amputée au niveau du genou ou plus haut sur la jambe.
3. On peut également choisir de ne pas croiser les appuis pour les jambes, mais il faut alors faire attention, car cela risque de faire glisser le patient du harnais. Ceci n'est pas recommandé pour une personne qui a été amputée au niveau du genou ou plus haut sur la jambe.

Matériaux :

Polyester : Matériau résistant et présentant une friction faible. Supporte des températures de lavage élevées.

Filet polyester : Matériau aéré pouvant au besoin être laissé en place sous l'utilisateur. Supporte des températures de lavage élevées.

Conseils d'entretien :

Lire l'étiquette-conseil du harnais de levage.



Ne pas utiliser de produit de rinçage adoucissant. Éviter le sèche-linge pour augmenter la longévité du produit.

Size information Information sur les tailles

Les harnais de levage peuvent souvent être utilisés pour suspension par 2 et 4 points. Il est important d'être prudent et de s'assurer que la largeur de l'étrier de levage est adaptée à la taille du harnais de levage et aux besoins de l'utilisateur. Pour des raisons de sécurité et d'hygiène, utiliser des harnais de levage individuels pour chaque utilisateur spécifique.

Taille		S/Rouge	M/Jaune	L/Vert	XL/Lilas
Poids brut rec. de l'utilisateur	lbs	77-132	110-176	154-242	220-286
	kg	35-60	50-80	70-110	100-130
Hauteur du harnais de levage	inch	35,5	38	39,5	39,5
	cm	90	97	100	100

Si vous avez des questions sur le produit et son utilisation, veuillez contacter votre distributeur local.

Prière de consulter le site www.directhealthcaregroup.com pour la liste complète des distributeurs.

Veiller à toujours disposer de la version correcte du manuel. La version la plus récente peut être téléchargée sur notre site Internet : www.directhealthcaregroup.com

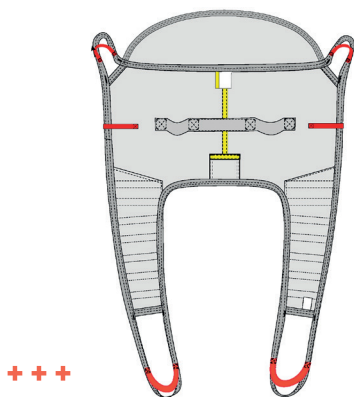

Carico massimo: 300kg/660lbs

L'imbracatura AmpHBSling è facile da applicare e dona al paziente un senso di sicurezza. È dotata di due supporti per le gambe, in modo che il paziente non rimanga seduto sull'imbracatura. Supporta il paziente dal coccige fino al capo e sotto le gambe. L'imbracatura ww è progettata per le più comuni situazioni di sollevamento, anche nei casi in cui è preferibile l'utilizzo di un'imbracatura senza supporti per le gambe separati, ad esempio per sollevare un paziente che presenta amputazione ad entrambi gli arti inferiori.



Controllo funzionale

Controllare regolarmente le condizioni e il funzionamento dell'imbracatura, in particolare dopo ogni lavaggio.

Controllare che il tessuto non sia usurato, danneggiato o sbiadito.

In presenza di segni di usura, il prodotto non deve essere utilizzato e deve essere smaltito in caso di dubbi sulla sua sicurezza.



Leggere sempre le istruzioni

Leggere le istruzioni di tutti i dispositivi di assistenza utilizzati per il trasferimento del paziente.

Scegliere con attenzione la taglia dell'imbracatura, in modo da evitare disagi e il rischio che il paziente scivoli fuori dall'imbracatura. Se l'imbracatura è troppo larga, sussiste il rischio che il paziente scivoli fuori.

Non lasciare il paziente da solo durante il sollevamento.

Applicare gli anelli posteriori dell'imbracatura prima di applicare gli anelli del supporto gambe.

Usare sempre un bilancino appropriato.

Applicazione dell'imbracatura quando il paziente è seduto su una sedia/sedia a rotelle o sul letto:

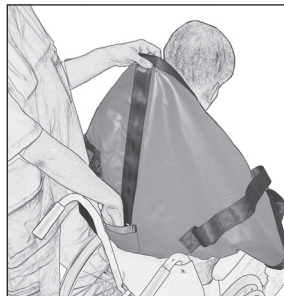

1



2

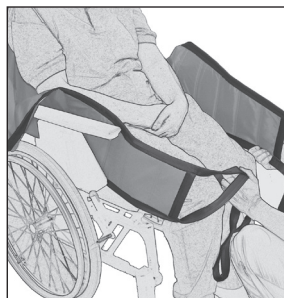

3

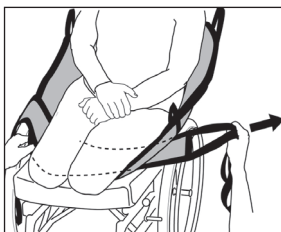

4

1. Tenere l'imbracatura con una mano e inserire l'altra mano nella tasca situata sul bordo inferiore dell'imbracatura. Questa operazione risulta più semplice se il paziente si piega in avanti auto-nomamente o con l'aiuto degli operatori. Far scivolare l'imbracatura verso il basso dietro la schiena del paziente, lungo lo schienale della sedia/sedia a rotelle o lungo il letto, fino a raggiungere il coccige del paziente.

La sezione centrale dell'imbracatura deve seguire la colonna vertebrale del paziente.

2. Stendere con cura l'imbracatura verso il basso fino a raggiungere le anche del paziente. Per farlo, spingere l'imbracatura nello spazio in corrispondenza degli angoli posteriori laterali della seduta della sedia a rotelle.

3. Tirare i supporti gambe facendoli scorrere lungo la parte esterna delle cosce. Posizionarsi davanti al paziente e tirare l'estremità inferiore dei supporti gambe in modo che l'imbracatura si posizioni correttamente attorno ai fianchi. Esercitare una lieve pressione sulle ginocchia del paziente in modo da evitare che scivoli in avanti sulla sedia.

4. Dopo aver controllato che i supporti per le gambe siano della stessa lunghezza su entrambi i lati, posizionarli sotto le cosce del paziente. Solitamente i due supporti gambe si posizionano sotto entrambe le cosce del paziente.

Far passare i supporti per le gambe attraverso gli appositi anelli presenti sul bordo dell'imbracatura. Iniziare a sollevare il bilancino, poi fermarlo in modo da verificare che tutto sia a posto prima di sollevare il paziente dalla superficie sottostante.

Rimozione dell'imbracatura quando il paziente è in posizione seduta:

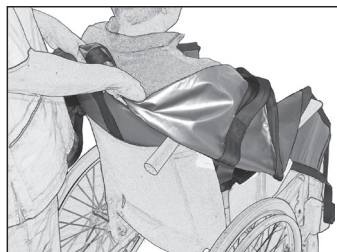

Piegare il supporto gambe e farlo scorrere sotto se stesso estraendolo da sotto la coscia del paziente.

Successivamente tirare l'imbracatura verso l'alto dietro la schiena del paziente.

Applicazione dell'imbracatura quando il paziente è sdraiato sul letto, su una barella o sul pavimento:



1

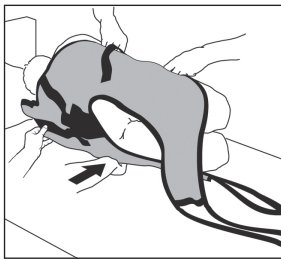

2

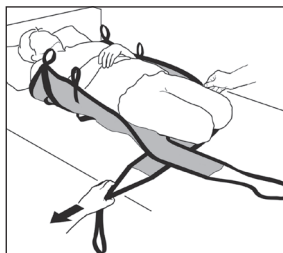

3

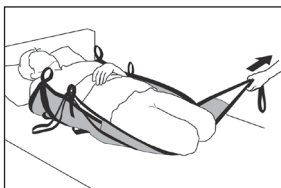

4

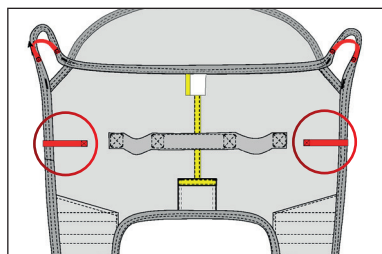

Importante!

Non agganciare mai i passanti della guida alla barra di sollevamento.

1. Girare il paziente verso l'operatore. Posizionare l'imbracatura in modo tale che l'etichetta del prodotto sia rivolta verso la superficie sottostante e la sezione centrale dell'imbracatura si trovi in corrispondenza della colonna vertebrale. Il bordo superiore della sezione posteriore dell'imbracatura deve trovarsi all'altezza delle spalle e il bordo inferiore all'altezza del coccige. Posizionare l'imbracatura il più possibile sotto il paziente. Spingere sotto l'anello della parte alta dell'imbracatura, in modo da afferrarlo una volta girato nuovamente il paziente.
2. Per semplificare la procedura di applicazione, è possibile posizionare la sezione posteriore dell'imbracatura sulla schiena del paziente e posizionare i supporti gambe tra le ginocchia del paziente quando è rivolto verso l'operatore, in modo da poterli tirare quando il paziente si trova sull'imbracatura.
3. Girare il paziente sull'imbracatura e tirare la sezione posteriore e i supporti per le gambe. A questo punto i supporti per le gambe sono sovrapposti sotto il paziente.
4. Far passare i supporti per le gambe attraverso gli appositi anelli presenti sul bordo dell'imbracatura. Iniziare a sollevare il bilancino, poi fermarlo in modo da verificare che tutto sia a posto prima di sollevare il paziente dalla superficie sottostante.

Rimozione dell'imbracatura quando il paziente è sdraiato in posizione supina:

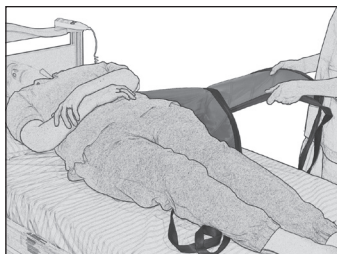

Girare il paziente verso l'operatore e piegare l'imbracatura sotto il paziente in modo tale da estrarla agevolmente quando il paziente è rigirato sull'imbracatura.

Applicazioni alternative dei supporti gambe:



1



2

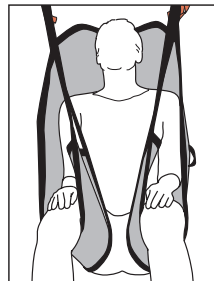

3

1. Posizionare i supporti per le gambe tra le ginocchia del paziente.
2. Girare il paziente verso l'operatore e piegare l'imbracatura sotto il paziente in modo tale da estrarla agevolmente quando il paziente è rigirato sull'imbracatura.
3. Puoi anche scegliere di non incrociare i supporti per le gambe. Si noti, tuttavia, che ciò comporta il rischio che il paziente possa scivolare fuori dall'imbracatura. Non raccomandato per chi ha l'amputazione della gamba al ginocchio o più in alto.

Materiale:

Poliestere: materiale resistente a basso attrito.

Pulizia e manutenzione del prodotto:

Leggere l'etichetta del prodotto.



Non usare detersivi. Per garantire la massima durata del materiale, asciugare l'imbracatura appesa o nell'asciugatrice a basso calore.

Informazioni sulla taglia

Le imbracature spesso possono essere usate con bilancini a 2 e a 4 punti di sollevamento.

È fondamentale accertarsi che la larghezza del bilancino sia adatta alla taglia dell'imbracatura e alle condizioni e alle capacità funzionali del paziente. Utilizzare imbracature specifiche per il paziente (monopaziente) nei casi in cui il controllo delle infezioni abbia la massima priorità.

Misura		S/Rossa	M/Gialla	L/Verde	XL/Porpora
Consigliato Peso paziente	lbs	77-132	110-176	154-242	220-286
	kg	35-60	50-80	70-110	100-130
Altezza dell'imbracatura	mm	900	970	1000	1000

In caso di dubbi, contattare il vostro rappresentante Direct Healthcare Group per provare i prodotti, per consulenza ed informazioni. Per ulteriori informazioni, chiedete al vostro specialista di prodotto o rappresentante, oppure visitate il sito www.directhealthcaregroup.com. Assicuratevi di avere sempre la versione più aggiornata del manuale.

I manuali sono disponibili e scaricabili dal nostro sito internet www.directhealthcaregroup.com

Simple solutions for great results

SystemRoMedic™ is the name of Direct Healthcare Group's unique easy transfer concept, the market's widest and most comprehensive range of clever, easy-to-use and safe transfer and lifting aids designed to make life easier, both for the user and for the caregiver. SystemRoMedic™ is a complete solution that provides for the majority of patient transfer or manual handling requirements. From the simplest to the most complex scenarios, from the lightest to the heaviest. The concept encompasses assistive devices for four different categories of transfers:

- Transfer, assistive devices for manual transfers of users between two locations.
- Positioning, assistive devices for manual repositioning of users within the same location.
- Support, assistive devices for mobility support e.g., during sit-to-stand or gait training.
- Lifting, assistive devices for manual and mechanical lifting of users.

Improved work environment, improved quality of care and cost savings

The philosophy behind SystemRoMedic™ is focused on the prevention and reduction of occupational injuries while allowing users to experience a greater sense of independence and dignity. Through a unique combination of training and a complete range of efficient transfer aids, SystemRoMedic™ offers improvement of both work environment and quality of care and, at the same time, achieves significant cost savings.

Always make sure that you have the correct version of the manual

The most recent version of all manuals are available for downloading at/from our website;
www.directhealthcaregroup.com

For questions about the product and its use

Please contact your local Direct Healthcare Group and SystemRoMedic™ representative. A complete list of all our partners with their contact details can be found on our website; www.directhealthcaregroup.com.

Direct Healthcare Group

Advancing Movement & Health®

Direct Healthcare Group Sverige AB
Torshamnsgatan 35,
SE-164 40 Kista, Sweden

Tel: +46 (0)8-557 62 200
info@directhealthcaregroup.com
www.directhealthcaregroup.com