

1. Skinne (medfølger ikke)
2. Hjørnedel
3. Bolte med møtrik til fastgørelse
4. Løftmotor (medfølger ikke)
5. Støtteben
6. Bærehåndtag på støtteben
7. Håndtag til støtteben
8. Støttefod

Max. belastning: 300 kg

Castor er en friløfter, som sammen med en skinne og en løftemotor fungerer som en stationær personløfter. Den er især velegnet ved midlertidige behov for en stationær løfter, eller når det ikke er muligt at installere et fast skinnesystem i loftet. Castor er fremstillet af aluminium, hvilket giver den en meget lav vægt i forhold til sin store løftekapacitet.

I Direct Healthcare Groups produktserie SystemRoMedic indgår blandt andet løftere og løftesejl. SystemRoMedic indebærer et helhedssyn på forflytninger inddelt i fire kategorier: forflytning, positionering, støtte og løft.



## Funktionskontrol

### Visuel inspektion

Foretag regelmæssige funktionskontroller af Castor samt løftemotor. Kontroller, at materialet er helt og ikke udviser tegn på skader.

### Før brug:

Kontroller, at løftestativet og løftemotoren er monteret korrekt.  
Kontroller samtlige fastgørelser og sikkerhedsspærre.



## Læs altid brugsanvisningen

Læs altid brugsanvisningerne for alle hjælpemidler, som er involverede i en forflytning.  
Opbevar brugsanvisningen tilgængelig for brugere af produktet.

Løfteren må kun anvendes af personer, der er uddannet i håndtering af løfteren.

# Indholdsfortegnelse

<b>Montering</b> .....	<b>3-5</b>
Medfølgende dele .....	<b>3</b>
Montering af støtteben .....	<b>3</b>
Montering af skinne og løftemotor .....	<b>4</b>
Endelig inspektion .....	<b>5</b>
<b>At bruge produktet</b> .....	<b>5</b>
Vigtig information .....	<b>5</b>
Max. belastning .....	<b>5</b>
<b>Tilbehør</b> .....	<b>6</b>
<b>Vedligehold</b> .....	<b>7</b>
<b>Teknisk information</b> .....	<b>8</b>
Målbekrivelse .....	<b>8</b>

# Montering

## Medfølgende dele:

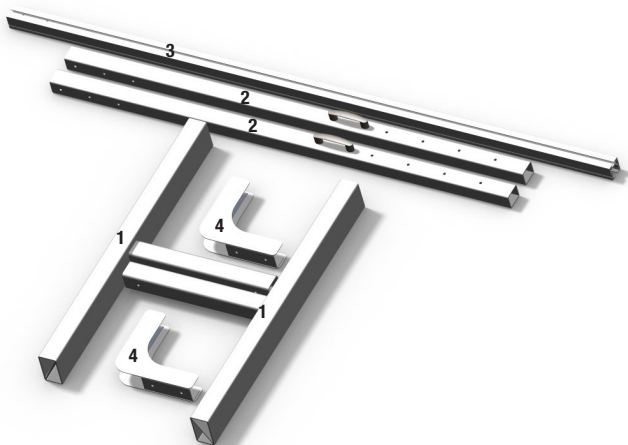

1. 2 stk. støttefodder

2. 2 stk. støtteben med bærehåndtag

3. Skinne (medfølger ikke – bestilles separat)

4. 2 stk. hjørnedele

Samt 8 stk. bolte med møtrik til montering af støtteben og skinne.

## Montering af støtteben

1. Før et støtteben ned i hver sin fod, og indstil den ønskede højde på Castor.

2. Anvend håndtaget til at låse støttebenet fast i ønsket højde.

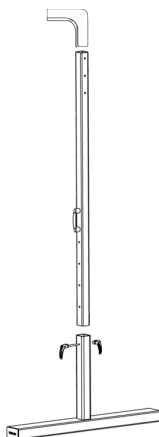

## Montering af skinne og løftemotor

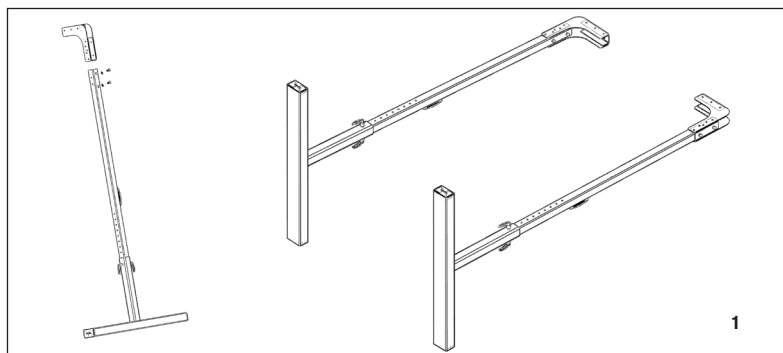

1, 2. Før støttebenet ind i et hjørnestykke, og skru fast med to bolte.  
Gør det samme med det andet støtteben og hjørnestykket.

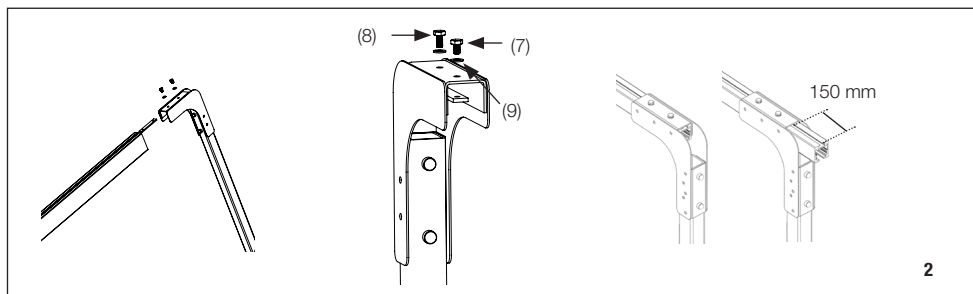

3. Monter boltene i skinnen på begge sider.  
4. Placer skinnen i et af hjørnestykkerne, og skru skinnen fast.

**Bemærk!** Husk, at montere løftemotor/løbekat til løftemotor, inden det andet støtteben monteres.

5. Monter løftemotoren i henhold til et af nedenstående alternativer:

### **1. Løftemotor med indbygget løbekat:**

En løftemotor trækkes ind i skinnen (se billede), inden den anden side af skinnen skrues fast i hjørnestykket.

### **2. Portabel løftemotor med separat løbekat:**

Monter en løbekat på skinnen, inden den anden side af skinnen skrues fast i hjørnestykket. Når hele stativet er monteret, kan den portable løftemotor hægtes på.

Se brugsanvisning for den respektive løfter for videre anvendelse af løftemotoren.

6. For at løftemotoren ikke skal køre langs skinnen ved montering af det andet støtteben, skal den forankres mod det monterede ben. Vi anbefaler, at motoren forankres med et endestop. Dette kan, når monteringen er færdig, skubbes til den anden ende af skinnen og efterlades der.

7. Skru den anden side af skinnen fast i det andet hjørnestykke i henhold til billede 4,7.

## Endelig inspektion

Efterse Castor for at finde eventuelle tegn på skader. Kontroller, at Castor står sikkert på gulvet, så den ikke vipper, samt at støttebenene er lige høje.

Kontroller, at alle håndtag og bolte er korrekt trukket til.

Løftmotoren kontrolleres i henhold til den aktuelle løfters periodiske serviceeftersyn.

Opbevar brugsanvisningen tilgængelig for brugere af produktet.

## At bruge produktet



### Vigtig information

- Castor skal monteres i overensstemmelse med de monteringsanvisninger, der følger med løfteren.
- Castor må kun anvendes indendørs og på plant underlag.
- Løftetilbehøret skal være korrekt afprøvet i forhold til brugerens behov og funktioner.
- Efterlad ikke brugeren alene under forflytningsmomentet.
- Max. belastningen må under ingen omstændigheder overskrides. Se yderligere under afsnittet max. belastning.
- For optimal funktion skal Castor efterses regelmæssigt. Se kapitlet Vedligehold.
- Garantien gælder kun, hvis reparationer eller ændringer udføres af autoriseret personale.

## Max. belastning

Forskellige produkter i den sammensatte løfteenhed (løfter, løfteåg, sejl, vægt og eventuelt andet løftetilbehør) kan have forskellige tilladte max. belastninger. Det er altid den laveste tilladte max. belastning på det respektive produkt i den sammensatte løfteenhed, som bestemmer. Kontroller altid tilladt max. belastning på løfter og løftetilbehør inden brug, og kontakt din forhandler i tilfælde af spørgsmål.

# Tilbehør

## Håndtag

For enklere montering af skinnen kan boltene udskiftes med fire håndtag.

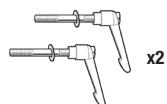

## Løftemotorer

SystemRoMedics løftemotorer findes i forskellige varianter og udformninger, stationære eller portable. Valg af model bestemmes af behovet for løftekapacitet, hvilke miljøer og situationer, den skal anvendes i, samt hvilke behov, brugerne har.

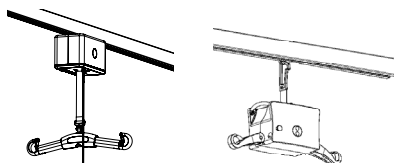

## Løftesejl

SystemRoMedics løftesejl findes i flere forskellige materialer og indgår i en serie af forskellige modeller af løftesejl. Valg af model og materiale bestemmes af brugerens funktionsniveau, og til hvilken/hvilke situationer, sejlet skal anvendes.

For løftesejl og andet løftetilbehør, se SystemRoMedics brugsanvisninger for aktuelle løftesejl og løfteåg.



## Positioneringshjælpemidler

TopSheet

SafeHandlingSheet

RoMedicClips



TopSheet



SafeHandlingSheet



RoMedicClips

## Artikelnummer for komplet løftestativ

Castor, løftestativ: **50300004**

Rail-64, aluminium, hvid: **50400262-50400266**

Rail-120, aluminium, hvid: **50400277- 50400290**

Rail-160, aluminium, hvid: **50400295- 50400299**

## Vedligehold

Castor skal gennemgå en omhyggelig kontrol mindst en gang om året. Kontrollen skal udføres af autoriseret personale i overensstemmelse med SystemRoMedics anvisning for periodisk eftersyn for Castor.

Reparation og vedligehold må kun udføres af autoriseret personale og med originale reservedele.

### Rengøring

Rengør løftestativet efter behov med varmt vand eller rengøringsspirit. Anvend ikke rengøringsmidler, som indeholder fenol eller klor, dette kan skade materialet.

# Teknisk information

## Målbeskrivelse

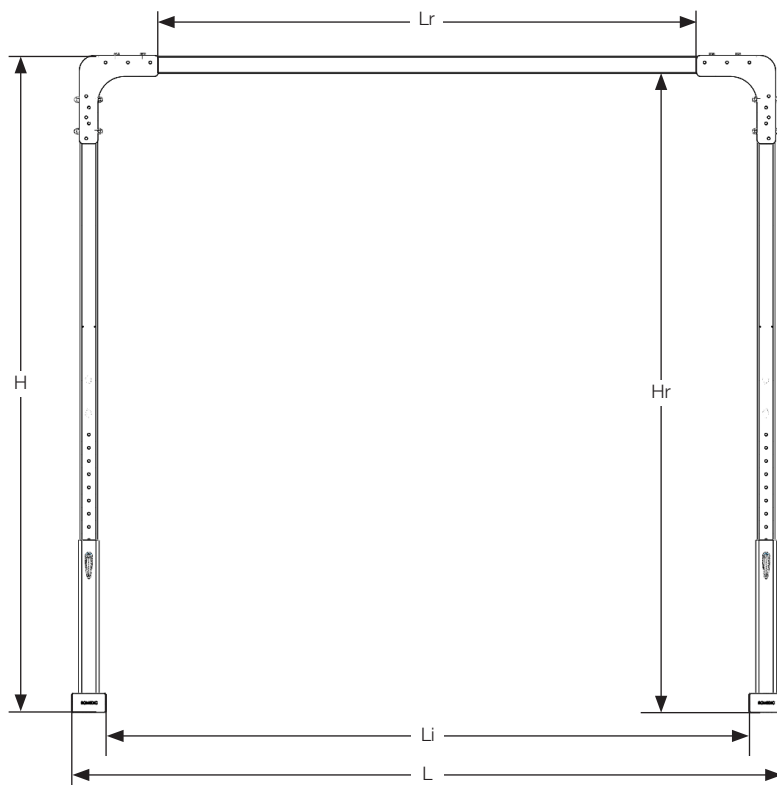

Kolonne A mål i cm og vægt i kg.

Kolonne B mål i tommer og vægt i lbs.

I er den samlede vægt for løftestativet

J er vægten for den tungeste del



	Höjd (H)	Höjd till skenan (Hr)	Maxlängd (L)	Innerlängd (Li)	Funktionell längd skena (Lr)	Totalvikt	Den tyngsta delens vikt
<b>50400264 Rail 64-2000</b>	2045-2495	1965-2415	2300	2140	1360-1660	44,8	19
<b>50400265 Rail 64-2200</b>	2045-2495	1965-2415	2500	2340	1560-1860	45,48	19
<b>50400266 Rail 64-2400</b>	2045-2495	1965-2415	2700	2540	1760-2060	46,16	19
<b>50400267 Rail 64-2600</b>	2045-2495	1965-2415	2900	2740	1950-2260	46,84	19
<b>50400268 Rail 64-2800</b>	2045-2495	1965-2415	3100	2940	2160-2450	47,52	19
<b>50400269 Rail 64-3000</b>	2045-2495	1965-2415	3300	3140	2360-2660	48,2	19
<b>50400281 Rail 120-3200</b>	2045-2495	1909-2359	3500	3340	2560-2860	54,96	19
<b>50400282 Rail 120-3400</b>	2045-2495	1909-2359	3700	3540	2760-3060	56,02	19
<b>50400283 Rail 120-3600</b>	2045-2495	1909-2359	3900	3740	2960-3260	57,08	19
<b>50400284 Rail 120-3800</b>	2045-2495	1909-2359	4100	3940	3160-3460	58,14	20,14
<b>50400285 Rail 120-4000</b>	2045-2495	1909-2359	4300	4140	3360-3660	59,2	21,2
<b>50400286 Rail 120-4200</b>	2045-2495	1909-2359	4500	4340	3560-3860	60,26	22,26
<b>50400287 Rail 120-4400</b>	2045-2495	1909-2359	4700	4540	3760-4060	61,32	23,32
<b>50400288 Rail 120-4600</b>	2045-2495	1909-2359	4900	4740	3960-4260	62,38	24,38
<b>50400289 Rail 120-4800</b>	2045-2495	1909-2359	5100	4940	4160-4460	63,44	25,44
<b>50400295 Rail 160-5000</b>	2045-2495	1869-2319	5300	5140	4360-4660	69	31
<b>50400296 Rail 160-5500</b>	2045-2495	1869-2319	5800	5640	4860-5160	72,1	34,1
<b>50400297 Rail 160-6000</b>	2045-2495	1869-2319	6300	6140	5360-5660	75	37,2
<b>50400298 Rail 160-6500</b>	2045-2495	1869-2319	6800	6640	5860-6160	78,3	40,3
<b>50400299 Rail 160-7000</b>	2045-2495	1869-2319	7300	7140	6360-6660	81,4	43,4





## Simple solutions for great results

SystemRoMedic™ is the name of Direct Healthcare Group's unique easy transfer concept, the market's widest and most comprehensive range of clever, easy-to-use and safe transfer and lifting aids designed to make life easier, both for the user and for the caregiver. SystemRoMedic™ is a complete solution that provides for the majority of patient transfer or manual handling requirements. From the simplest to the most complex scenarios, from the lightest to the heaviest. The concept encompasses assistive devices for four different categories of transfers:

- Transfer, assistive devices for manual transfers of users between two locations.
- Positioning, assistive devices for manual repositioning of users within the same location.
- Support, assistive devices for mobility support e.g., during sit-to-stand or gait training.
- Lifting, assistive devices for manual and mechanical lifting of users.

## Improved work environment, improved quality of care and cost savings

The philosophy behind SystemRoMedic™ is focused on the prevention and reduction of occupational injuries while allowing users to experience a greater sense of independence and dignity. Through a unique combination of training and a complete range of efficient transfer aids, SystemRoMedic™ offers improvement of both work environment and quality of care and, at the same time, achieves significant cost savings.

## Always make sure that you have the correct version of the manual

The most recent version of all manuals are available for downloading at/from our website;  
[www.directhealthcaregroup.com](http://www.directhealthcaregroup.com)

## For questions about the product and its use

Please contact your local Direct Healthcare Group and SystemRoMedic™ representative. A complete list of all our partners with their contact details can be found on our website; [www.directhealthcaregroup.com](http://www.directhealthcaregroup.com).

# Direct Healthcare Group

Advancing Movement & Health

Direct Healthcare Group Sverige AB  
Torshamnsgatan 35,  
SE-164 40 Kista, Sweden

Tel: +46 (0)8-557 62 200  
[info@directhealthcaregroup.com](mailto:info@directhealthcaregroup.com)  
[www.directhealthcaregroup.com](http://www.directhealthcaregroup.com)