

Max: 570 kg

BariSling is ontworpen voor het tillen van personen met een gewicht van 200 kg of meer. De tilband kan gebruikt worden in combinatie met mobiele of vaste (plafond)liften, met een tiljuk met vier armen of met een BariTurn. BariSling heeft zes ophangpunten. De tilband heeft twee tiljukklussen achterop en vier aan de onderkant, onder de benen, om de druk comfortabel en veilig te verspreiden.

SystemRoMedic heeft een groot aantal functionele en comfortabele tilbanden van hoge kwaliteit die kunnen worden aangepast voor verschillende tiltechnieken en voor patiënten met verschillende behoeften. De tilbanden zijn verkrijgbaar in verschillende materialen en maten. Alle modellen zijn veilig en zeer eenvoudig te gebruiken. De keuze van model en materiaal is afhankelijk van de behoeften van de patiënt en de verplaatsingssituatie.



Functionele inspectie

Visuele en mechanische inspectie

Controleer de toestand en het functioneren van de tilband regelmatig. Inspecteer het product altijd na het wassen. Controleer of de naden en het materiaal niet beschadigd zijn. Controleer of de stof niet versleten of vervaald is. Belast het apparaat en controleer of alle klemmen, handgrepen, enz. bestand zijn tegen zware belasting. Als er tekenen van slijtage zijn, mag het product niet meer gebruikt worden.



Lees altijd de handleiding

Lees de handleidingen van alle bij verplaatsingen gebruikte hulpmiddelen.

Bewaar de handleiding zodat deze voor gebruikers van het product bij de hand is.

Laat een patiënt tijdens het verplaatsen nooit zonder toezicht.

Kijk om te voorkomen dat de patiënt oncomfortabel is of uit de tilband glijdt altijd goed of de tilband goed past. Bevestig eerst de achterste lussen van de tilband aan het tiljuk en breng vervolgens de steunlussen aan. Gebruik een tiljuk dat getest is.

Productbeschrijving van BariSling

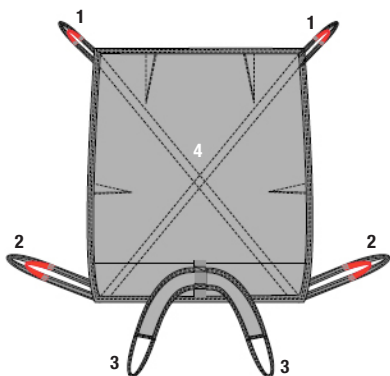

De BariSling is ontworpen als een volledige tilband zonder afzonderlijke beensteunen. De tilband heeft zes tiljukkussen om de druk comfortabel en veilig te verdelen: twee achterop, twee onderaan aan de buitenkant van de benen en twee tussen de dijen.

De BariSling bestaat uit:

1. Tiljukkussen achter
2. Tiljukkussen voor
3. Beenharnas met tiljukkussen
4. Stuk voor rug en zitvlak

BariSling gebruiken

BariSling aanbrengen bij patiënten in horizontale positie in bed:

Bij voorkeur moet de patiënt in staat zijn zichzelf om te draaien. Als dit niet mogelijk is, raden we het gebruik van hulpmiddelen voor draaien aan, bijvoorbeeld SafeHandlingSheet, TopSheet of andere goedgekeurde hulpmiddelen voor draaien.

Plaats de tilband zo, dat het middenstuk uitgelijnd is met de ruggengraat van de patiënt en dat de onderrand ongeveer 5–10 cm onder de knieholte zit. Plaats de rand van de tilband zo ver mogelijk onder de patiënt.

Draai de patiënt terug, zodat de tilband naar voren getrokken en goed geplaatst kan worden. Trek vervolgens de beensteunen tussen de knieën omhoog. Controleer of de tilband aan beide kanten gelijkmatige verdeeld is.

Breng indien mogelijk voor het tillen eerst het hoofdeinde van het bed omhoog.

BariSling aanbrengen bij patiënten in zittende positie aan de rand van het bed:

Laat de patiënt opzij leunen en plaats de BariSling midden onder het zitvlak, zo ver onder de patiënt als mogelijk, met het middenstuk onder het kruis.

Plaats de tilband zo, dat het middenstuk uitgelijnd is met de ruggengraat van de patiënt en dat de onderrand ongeveer 5–10 cm boven de knieholte zit. Plaats de rand van de tilband zo ver mogelijk onder de patiënt.

Wanneer de BariSling goed geplaatst is, gaat de patiënt weer zitten en draait op de andere zij, zodat de tilband naar voren getrokken en goed geplaatst kan worden. Trek vervolgens de beensteunen tussen de knieën omhoog. Controleer of de tilband aan beide kanten gelijkmatige verdeeld is.

Bevestigen aan een tiljuk met vier armen:

Bij tillen met een mobiele lift of plafondlift, wordt het gebruik van een tiljuk met vier armen aangeraden. Bevestig eerst de achterste lussen aan de brede kant van het tiljuk, en vervolgens de voorste lussen aan de smalle kant.

Bevestigen aan BariTurn:

BariTurn is een draaiende trolley die gebruikt kan worden in combinatie met twee liften voor tillen en draaien. Bevestig eerst de vier lagere lussen aan het tiljuk en aan één van de liften, en bevestig vervolgens de twee achterste lussen aan de andere lift.

Tillen:

Bereid de patiënt voor op het tillen door uit te leggen wat er gaat gebeuren. Laat de patiënt tijdens een verplaatsing nooit zonder toezicht en let altijd op de signalen van de patiënt. Begin met tillen. Stop het tillen wanneer alle banden strak staan en controleer of alles in orde is voordat u verdergaat. Stop met tillen als de zorgvrager aangeeft zich niet comfortabel te voelen.

Laat de tilband liggen in de stoel onder de patiënt.

BariSling verwijderen

Horizontale positie in bed

Laat de patiënt op bed zakken en maak de lussen los van het tiljuk. Laat de patiënt eerst naar één kant van het bed draaien, zodat de BariSling onder de rug van de patiënt gestopt kan worden. Wanneer de patiënt vervolgens naar de andere kant draait, kan de BariSling verwijderd worden.

Maximale belasting

Verskillende producten op hetzelfde liftsysteem (lifteenheid, tiljuk, tilband, weegschalen en andere tilaccessoires) kunnen verschillende maximale belastingen hebben. Het onderdeel met de laagste maximale belasting is altijd bepalend voor de maximale belasting van het gehele systeem. Controleer voor gebruik altijd de maximale belasting voor de lift en de accessoires. Neem bij vragen contact op met uw leverancier.

Product	Artikel-nummer	Aanbevolen gewicht van patiënt	Max. gewicht
BariSling XXXL	47001010	200–570 kg	570 kg

N.B.! Aanbevolen voor gebruik met tiljuk met vier armen of BariTurn.

Onderhoud van het product:

Lees het productlabel.



Gebruik geen wasverzachters.
Niet in de droger drogen om de levensduur van het product te verlengen.

N.B.!

Het tillen en verplaatsen van een patiënt brengt altijd risico's met zich mee. Zorg altijd dat de gezondheid van de patiënt tillen toelaat. Ga bij twijfel niet tillen. De zorgverlener is altijd verantwoordelijk voor de veiligheid van de patiënt.

Neem bij vragen over product-trials, advies of informatie contact op met uw Handicarevertegenwoordiger.

Neem, als u meer informatie nodig hebt, contact op met uw verplaatsingsspecialist of ga naar www.handicare.com. Zorg dat u altijd beschikt over de meest recente versie van de handleiding. Handleidingen kunnen worden gedownload van onze website: www.handicare.com

Handicare AB

Veddestav. 15. Box 640
SE-175 27 Järfälla
SWEDEN

Tel: +46 (0)8-557 62 200
Fax: +46 (0)8-557 62 299

Internet: www.handicare.com
E-mail: info@handicare.se

