

Vårdtagarens namn: _____

Personnummer: _____

HygieneHBSling är en lyftsele som är lätt att applicera och underlättar för medhjälparen att klä på/av brukaren i samband med toalettbesök. Den är utformad med benstöd vilket innebär att brukaren inte sitter på selen utan får stöd bakom ryggen upp bakom huvudet och under benen. HygieneHBSling är utformad för att tillgodose lyftsituationer i samband med av och påklädnad.

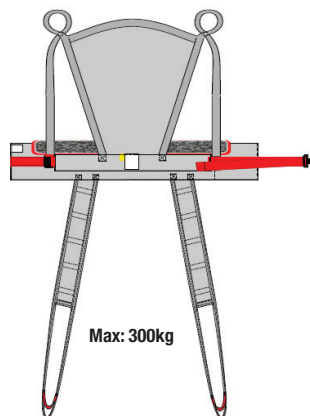

Kontroll av funktion

Visuell och mekanisk inspektion

Gör regelbundna funktionskontroller av lyftselen. Kontrollera alltid efter tvätt. Kontrollera att sömmar och material är hela och fria från skador. Kontrollera om materialet är utsatt för nötning eller är blekt. Belasta och kontrollera att spännen och handtag håller för kraftig belastning. Vid tecken på slitage skall produkten kasseras.

Vilken storlek används?

XX-Small X-Small Small Medium Large X-Large XX-Large

Vilket material används?

Polyester

Tillbehör:

SoftLegSupport Anpassningsband StrapsPadding

Vilken lyftbygel används?

Val av benstöds placering:



Korsade



Omlott

Instruktioner för användning

Får lyftselen lämnas kvar i rullstolen under brukaren?

Ja

Nej

Kan lyftselen användas vid toalettbesök?

Ja

Nej

Kan lyftselen användas vid duschsituation?

Ja

Nej

Öglealternativ/anpassningsband: _____

Har den personal som använder hjälpmedlet:

Läst bruksanvisningen:

Ja

Nej

Fått praktisk instruktion i förflyttning av vårdtagaren:

Ja

Nej

Instruktioner till personalen:

Tex. Hög grinden på den sida ni vänder mot. Placering av huvud/ armar/ händer? Placering av ben/ fötter? Använd sängens funktioner.

Antal medhjälpare: _____

Instruktioner till vårdtagaren:

Tex. På vilket sätt kan vårdtagaren vara aktiv? Vilka instruktioner används?

Övrigt:

Utprovad av: _____

Datum: _____

Telefon: _____

Telefon: _____

Handicare AB
Veddestav. 15, Box 640
SE-175 27 Järfälla
SWEDEN

Tel: +46 (0)8-557 62 200
Fax: +46 (0)8-557 62 299
E-mail: info@handicare.se

Internet: www.handicare.com

Vid förändringar eller frågor kontakta utprovaren!

Manualer och instruktioner om funktionstest finns på
Handicarens hemsida www.handicare.com



handicare