

HygieneHBSling

SystemRoMedic™

Utprovningsprotokoll

Vårdtagarens namn:	_____
Personnummer:	_____
Brukarvikt:	_____ Kg
Utprovad av:	_____
Datum:	_____
Telefon:	_____

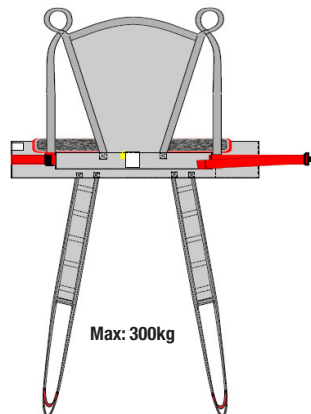

HygieneHBSling är en lyftsele som är lätt att applicera och underlättar för medhjälparen att klä på/av brukaren i samband med toalettbesök. Den är utformad med benstöd vilket innebär att brukaren inte sitter på selen utan får stöd bakom ryggen upp bakom huvudet och under benen. HygieneHBSling är utformad för att tillgodose lyftsituationer i samband med av och påklädnad.



Kontroll av funktion

Visuell och mekanisk inspektion

Gör regelbundna funktionskontroller av lyftselen. Kontrollera alltid efter tvätt. Kontrollera att sömmar och material är hela och fria från skador. Kontrollera om materialet är utsatt för nötning eller är blekt. Belasta och kontrollera att spännen och handtag håller för kraftig belastning. Vid tecken på slitage skall produkten kasseras.

Innan förflyttningen

Koppla först de översta lyftbanden och sist benstödens lyftband. Förbered brukaren inför lyftet och ha ögonkontakt. Stanna till då lyftbanden sträcks för att se att allt är rätt.

Ryggdelens nederkant skall vara placerad enligt bild:



Vilken storlek används?

XX-Small X-Small Small Medium Large X-Large XX-Large

Vilket material används?

Polyester

Tillbehör:

SoftLegSupport Anpassningsband StrapsPadding

Vilken lyftbygel används?

Val av benstöds placering:



Korsade



Omlott



Delade

Instruktioner för användning

Får lyftselen lämnas kvar i rullstolen under brukaren?

Ja

Nej

Kan lyftselen användas vid toalettbesök?

Ja

Nej

Kan lyftselen användas vid duschsituation?

Ja

Nej

Ögleanalternativ/anpassningsband: _____

Har den personal som använder hjälpmedlet:

Läst bruksanvisningen:

Ja

Nej

Fått praktisk instruktion i förflyttning av vårdtagaren:

Ja

Nej

Information lämnad till: _____

Instruktioner till personalen:

Tex. Hög grinden på den sida ni vänder mot. Placering av huvud/ armar/ händer? Placering av ben/ fötter? Använd sängens funktioner.

Antal medhjälpare: _____

Instruktioner till vårdtagaren:

Tex. På vilket sätt kan vårdtagaren vara aktiv? Vilka instruktioner används?

Övrigt:

Vid förändringar eller frågor kontakta utprovaren!

Manualer och instruktioner om funktionstest finns på Direct Healthcare Groups hemsida www.directhealthcaregroup.com

Direct Healthcare Group

Advancing Movement & Health

Direct Healthcare Group Sverige AB
Torshamnsgatan 35,
SE-164 40 Kista, Sweden

Tel: +46 (0)8-557 62 200
info.se@directhealthcaregroup.com
www.directhealthcaregroup.com